

**DI.CO 37/08**

**I.T.EM**

**CE-0272-A-ITC01**

**(3684)**



**IMPIANTI TECNOLOGICI MERIDIONALI**  
 Sede legale: 80039 Saviano –Na-  
 Via Del Feudo snc  
 Tel 0818201878 – 8202768  
 Fax 0815113175



CERTIFICATO  
 N° 595 BS OHSAS 18001

**Allegato I**  
 (di cui all'articolo 7)

**269/2014**

**DICHIARAZIONE DI CONFORMITA' DELL'IMPIANTO ALLA REGOLA DELL'ARTE**  
 AI SENSI DEL D.M. 37/08

**DICHIARAZIONE DI CONFORMITA' DELL'IMPIANTO ALLA REGOLA DELL'ARTE**

Il sottoscritto .....**D'ALIA FRANCESCO**.....  
 titolare o legale rappresentante dell'impresa (ragione sociale) .....**ITEM S.r.l.**.....  
 operante nel settore .....**IMPIANTI TECNOLOGICI**..... con sede in.. **Via Del Feudo**  
 ..... n. ....**SNC**..... comune .....**SAVIANO**..... (prov. ....**NA**....) tel. **081 8201878**  
 part. IVA .....**03436651214**.....

iscritta nel registro delle imprese (d.P.R. 7/12/1995, n. 581)  
 della Camera C.I.A.A. di ...**NAPOLI**..... n. ....**03436651214**.....  
 iscritta all'albo Provinciale delle imprese artigiane (l. 8/8/1985, n. 443) di ..... n. ....

esecutrice dell'impianto (descrizione schematica): **manutenzione straordinaria riguardante la sostituzione di una serranda della esterna a servizio dell'uta spogliatoi nell'edificio "Palanuoto" di via Filadelfia 89/A a Torino**  
 - ODL ~~3892083~~ **3881292**

inteso come: \_ nuovo impianto \_ trasformazione \_ ampliamento  manutenzione straordinaria \_ altro: ...

commissionato da:  
**IREN SERVIZI E INNOVAZIONE – c.so Svizzera, 95 - 10143 Torino**

installato nei locali siti nel comune di:  
**Via Filadelfia 89/A, Torino**

di proprietà di (nome, cognome o ragione sociale e indirizzo):  
**Comune di Torino – Palazzo di Città n.1 – 10122 Torino**

**iren** servizi e innovazione Aggiornamento  
 documentale  
**N. 3684**

in edificio adibito ad uso: \_ industriale \_ civile \_ commercio  altri usi;

I.T.E.M. S.r.l. C.F. P.Iva 03436651214

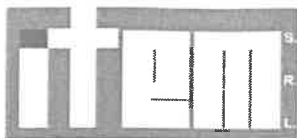

IMPIANTI TECNOLOGICI MERIDIONALI

Sede legale: 80039 Saviano –Na-

Via Del Feudo snc

Tel 0818201878 – 8202768

Fax 0815113175

SINCERT  
ISE CERT

Organizzazione con Sistema  
di Gestione per la Qualità  
Certificato UNI EN ISO 9001:2008

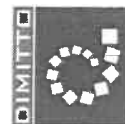

CERTIFICATO  
N° 595 BS OHSAS 18001

## DICHIARA

sotto la propria personale responsabilità, che l'impianto è stato realizzato in modo conforme alla regola dell'arte, secondo quanto previsto dall'art. 6, tenuto conto delle condizioni di esercizio e degli usi a cui è destinato l'edificio, avendo in particolare:

\_ rispettato il progetto redatto ai sensi dell'art. 5 da: NON necessario;

seguito la norma tecnica applicabile all'impiego: UNI 8364 (impianto di riscaldamento, controllo e manutenzione); UNI 10339 (Dati climatici. Riscaldamento e raffrescamento degli edifici);

installato componenti e materiali adatti al luogo di installazione (artt. 5 e 6);

controllato l'impianto ai fini della sicurezza e della funzionalità con esito positivo, avendo eseguito le verifiche richieste dalle norme e dalle disposizioni di legge.

### Allegati obbligatori:

\_ A) progetto ai sensi degli articoli 5 e 7;

B) relazione con tipologie dei materiali utilizzati;

\_ C) schema di impianto realizzato;

\_ D) riferimento a dichiarazioni di conformità precedenti o parziali, già esistenti;

E) copia del certificato di riconoscimento dei requisiti tecnico-professionali;

\_ F) attestazione di conformità per impianto realizzato con materiali o sistemi non normalizzati.

### Allegati facoltativi:

\_ verbali di collaudo

## DECLINA

ogni responsabilità per sinistri a persone o a cose derivanti da manomissione dell'impianto da parte di terzi ovvero da carenze di manutenzione o riparazione.

Torino, 24/03/2014

Il responsabile tecnico

.....

(timbro e firma)

Il dichiarante

Via del Feudo snc SAVIANO (NA)

Partita IVA/Cod. Fisc. 03436651214

Tel. 081 8201878 081 8202768

Fax 081 5113175

(timbro e firma)

AVVERTENZE PER IL COMMITTENTE: responsabilità del committente o del proprietario, art. 8 (10)

I.T.E.M. S.r.l. C.F. P.Iva 03436651214

I Vs. dati saranno trattati ai sensi del D.lgs 196/2003

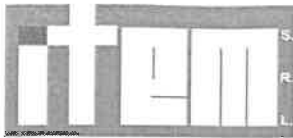

IMPIANTI TECNOLOGICI MERIDIONALI

Sede legale: 80039 Saviano –Na-

Via Del Feudo snc

Tel 0818201878 – 8202768

Fax 0815113175



Organizzazione con Sistema  
di Gestione per la Qualità  
Certificato UNI EN ISO 9001:2008

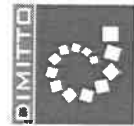

CERTIFICATO  
N° 595 BS OHSAS 18001

## ALLEGATO A) PROGETTO AI SENSI DEGLI ARTICOLI 5 E 7

Le opere richiamate nella presente dichiarazione sono state eseguite senza modificare i parametri essenziali di logica distributiva e di qualità tecnica già esistenti. Non è previsto alcun progetto base sottoposto ad approvazione da parte di tutti gli Enti preposti, al fine di ottenere tutte le autorizzazioni del caso.

Tutti gli elaborati grafici e testuali esistenti in sito sono disponibili in copia originale presso il Committente che ne detiene la Proprietà. Così come sono disponibili presso il Committente tutte le autorizzazioni e richieste protocollate inoltrate agli Enti.

Torino, 24/03/2014

I.T.E.M. S.r.l.  
Il Responsabile Tecnico  
D'Alia Francesco

.....  
(timbro e firma)

I.T.E.M. S.r.l.  
Via del Feudo Saviano (NA)  
Partita IVA/Cod. Fisc. 03436651214  
Tel. 081 8201878 - 081 8202768  
Fax 081 5113175

.....  
(timbro e firma)

I.T.E.M. S.r.l. C.F. P.Iva 03436651214

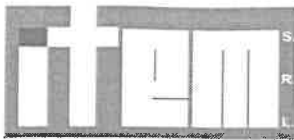

IMPIANTI TECNOLOGICI MERIDIONALI

Sede legale: 80039 Saviano –Na-

Via Del Feudo snc

Tel 0818201878 – 8202768

Fax 0815113175



Organizzazione con Sistema  
di Gestione per la Qualità  
Certificato UNI EN ISO 9001:2008



CERTIFICATO  
N° 595 BS OHSAS 18001

## ALLEGATO B) RELAZIONE CON TIPOLOGIE DEI MATERIALI UTILIZZATI

### Descrizione dell'intervento

Oggetto della presente relazione è la descrizione tecnica degli impianti meccanici relativi alla porzione di edificio ubicato via Filadelfia 89/A nel comune di Torino.

### B.1 Descrizione impianto rete idrico sanitario

E' stata realizzata la sostituzione di una serranda di regolazione per aria.

### B.2 Descrizione sommaria dei materiali impiegati

Per la realizzazione degli impianti sono stati impiegati materiali ed apparecchiature conformi alle vigenti disposizioni di legge. Di seguito si elencano le caratteristiche delle apparecchiature impiegate per la realizzazione dell'impianto:

- Serranda: MP3

Torino, 24/03/2014

I.T.E.M. S.r.l.  
Il Responsabile Tecnico  
D'Alia Francesco  
Il responsabile tecnico

.....  
(timbro e firma)

Il dichiarante  
Via del Feudo 89/A SAVIANO (NA)  
Partita IVA/Cod. Fisc. 04438661214  
Tel. 081 8201878 - 081 8202768  
Fax 081 5113175  
(timbro e firma)

I.T.E.M. S.r.l. C.F. P.Iva 03436651214



**IMPIANTI TECNOLOGICI MERIDIONALI**  
Sede legale: 80039 Saviano –Na-  
Via Del Feudo snc  
Tel 0818201878 – 8202768  
Fax 0815113175



## ALLEGATO C) SCHEMA DI IMPIANTO REALIZZATO

NON è stato realizzato alcuno schema di impianto in quanto trattasi di mera sostituzione di corpi scaldanti

Torino, 24/03/2014

I.T.E.M. S.r.l.  
Il responsabile tecnico  
Il Responsabile tecnico  
D'Aula Francesco

.....  
(timbro e firma)

I.T.E.M. S.r.l.  
Il dichiarante  
Via del Feudo snc, 80039 SAVIANO (NA)  
Partita IVA/Cod. Fisc. 03436651214  
Tel. 081 8201878 - 081 8202768  
Fax 081 5113175

.....  
(timbro e firma)

I.T.E.M. S.r.l. C.F. P.Iva 03436651214

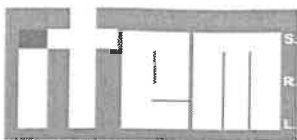

**IMPIANTI TECNOLOGICI MERIDIONALI**  
 Sede legale: 80039 Saviano –Na-  
 Via Del Feudo snc  
 Tel 0818201878 – 8202768  
 Fax 0815113175



CERTIFICATO  
 N° 595 BS OHSAS 18001

**ALLEGATO D) RIFERIMENTO A DICHIARAZIONI DI CONFORMITA' PRECEDENTI O PARZIALI, GIA' ESISTENTI**

La realizzazione dell'opera ha riguardato la manutenzione straordinaria di parte di rete dell'impianto di riscaldamento esistente.

Non è quindi significativo alcun riferimento a vecchie certificazioni o dichiarazioni di conformità, anche nell'ottica dell'assenza delle stesse, in quanto risulterebbero totalmente superate. I collaudi sulle reti hanno provveduto a verificare in linea non diretta anche le reti esistenti, che risultano collaudate dal punto di vista delle tenute meccaniche.

Torino, 24/03/2014

Il responsabile tecnico  
 Resp. Tecnico  
 D'Alia Francesco

(timbro e firma)

Il dichiarante

I.T.E.M. s.r.l.  
 Via del Feudo snc - 80039 SAVIANO (NA)  
 Partita IVA/Cod. Fisc. 03436651214  
 Tel. 081 820 1878 - 81 820 2768  
 Fax 081 5113175

(timbro e firma)

I.T.E.M. S.r.l. C.F. P.Iva 03436651214

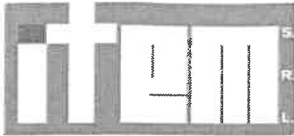

IMPIANTI TECNOLOGICI MERIDIONALI

Sede legale: 80039 Saviano –Na-

Via Del Feudo snc

Tel 0818201878 – 8202768

Fax 0815113175



Organizzazione con Sistema di Gestione per la Qualità  
Certificato UNI EN ISO 9001:2008

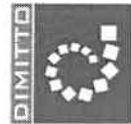

CERTIFICATO  
N° 595 BS OHSAS 18001

## ALLEGATO F) ATTESTAZIONE DI CONFORMITA' PER IMPIANTO REALIZZATO CON MATERIALI O SISTEMI NON NORMALIZZATI

L'impianto è stato realizzato seguendo tutte le normative attualmente vigenti, impiegando materiali certificati e facilmente rintracciabili e nel rispetto della realizzazione secondo le regole dell'arte.

Torino, 24/03/2014

I.T.E.M. S.r.l.  
Il Responsabile tecnico  
D. Ant. Francesco

.....  
(timbro e firma)

I.T.E.M. S.r.l.  
Il dichiarante  
Via del Feudo snc 80039 SAVIANO (NA)  
Partita IVA/Cod. Fisc. 03436651214  
Tel. 081 8201878 - 081.8202768  
Fax 081 5113175

.....  
(timbro e firma)



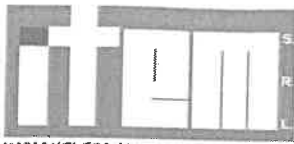

**IMPIANTI TECNOLOGICI MERIDIONALI**  
**Sede legale: 80039 Saviano –Na-**  
 Via Del Feudo snc  
 Tel 0818201878 – 8202768  
 Fax 0815113175



**CERTIFICATO**  
 N° 595 BS OHSAS 18001

**ALLEGATO E) COPIA DEL CERTIFICATO DI RICONOSCIMENTO DEI REQUISITI TECNICO-PROFESSIONALI**



Torino, 24/03/2014

**I.T.E.M. S.r.l.**  
 Il **responsabile tecnico**  
 D'Atta Francesco

.....  
 (timbro e firma)

**I.T.E.M. S.r.l.**  
 Il **dichiarante** s.r.l.  
 Via del Feudo snc - 80039 SAVIANO (NA)  
 Partita IVA/Cod. Fisc. 03436651214  
 Tel. 081 8201878 - 081 8202768  
 Fax 081 5113175

.....  
 (timbro e firma)

I.T.E.M. S.r.l. C.F. P.Iva 03436651214



# UFFICIO DEL REGISTRO DELLE IMPRESE

presso

CAMERA DI COMMERCIO INDUSTRIA ARTIGIANATO E AGRICOLTURA DI NAPOLI

Prot.:CEW/9662/2014/CNA0289

5/9/2014

CAMERA DI COMMERCIO INDUSTRIA ARTIGIANATO E AGRICOLTURA DI NAPOLI  
- UFFICIO REGISTRO DELLE IMPRESE -

CERTIFICATO DI ISCRIZIONE NELLA SEZIONE ORDINARIA

DATI IDENTIFICATIVI DELL'IMPRESA

Codice fiscale e numero d'iscrizione: 03436651214  
del Registro delle Imprese di NAPOLI  
data di iscrizione: 18/03/1998

Iscritta nella sezione ORDINARIA

il 18/03/1998

Iscritta con il numero Repertorio Economico Amministrativo 599257

Denominazione: I.T.E.M. S.R.L.

Forma giuridica: SOCIETA' A RESPONSABILITA' LIMITATA

Sede:  
SAVIANO (NA) VIA DEL FEUDO, SNC CAP 80039

indirizzo pubblico di posta elettronica certificata: ITEM@ARUBAPEC.IT

Costituita con atto del 11/02/1998

Durata della società:  
data termine: 31/12/2050  
con proroga tacita ogni 10 anni

Oggetto Sociale:

- IMPIANTI DI PRODUZIONE, DI TRASPORTO, DI DISTRIBUZIONE E DI UTILIZZAZIONE DELL'ENERGIA ELETTRICA ALL'INTERNO DEGLI EDIFICI A PARTIRE DAL PUNTO DI CONSEGNA DELL'ENERGIA FORNITA DALL'ENTE DISTRIBUTORE;
  - IMPIANTI RADIO TELEVISIVI ED ELETTRONICI IN GENERE, ANTENNE ED IMPIANTI DI PROTEZIONE DA SCARICHE ATMOSFERICHE;
  - IMPIANTI DI RISCALDAMENTO E DI CLIMATIZZAZIONE AZIONATI DA FLUIDO LIQUIDO, AERIFORME, GASSOSO E DI QUALSIASI NATURA E SPECIE;
  - IMPIANTI IDROSANITARI NONCH QUELLI DI TRASPORTO, DI TRATTAMENTO, DI USO, DI ACCUMULO E DI CONSUMO DELL'ACQUA ALL'INTERNO DEGLI EDIFICI A PARTIRE DAL PUNTO DI CONSEGNA DELL'ACQUA FORNITA DALL'ENTE DISTRIBUTORE;
  - IMPIANTI PER IL TRASPORTO E L'UTILIZZAZIONE DI GAS ALLO STATO LIQUIDO O AERIFORME ALL'INTERNO DEGLI EDIFICI A PARTIRE DAL PUNTO DI CONSEGNA DEL COMBUSTIBILE GASSOSO FORNITO DALL'ENTE DISTRIBUTORE;
  - IMPIANTI DI SOLLEVAMENTO DI PERSONE O DI COSE PER MEZZO DI ASCENSORI, DI MONTACARICHI E SIMILI;
  - IMPIANTI DI PROTEZIONE ANTINCENDIO;
  - LA COSTRUZIONE DI EDIFICI PUBBLICI E PRIVATI, IN ITALIA ED ALL'ESTERO, CIVILI, COMMERCIALI ED INDUSTRIALI, L'ESECUZIONE DI OPERE DI URBANIZZAZIONE PRIMARIA E SECONDARIA;
  - L'ESECUZIONE DI OPERE STRADALI, DI BONIFICA, DI FOGNATURA E ACQUEDOTTI, SIA PUBBLICHE CHE PRIVATE, PER CONTO PROPRIO E DI TERZI;
  - LE FORNITURE DI ARREDAMENTI, SUPPELLETTILI, MACCHINARI ED ATTREZZATURE IN GENERE UTILI O NECESSARI PER LA CONSEGNA DI MANUFATTI IN STATO DI PIENA ED IMMEDIATA AGIBILITA' ED UTILIZZAZIONE, NONCH IL COMMERCIO ED IL NOLEGGIO DI TUTTI I SUINDICATI BENI MOBILI, ATTREZZATURE, MACCHINARI E MATERIALE PER L'EDILIZIA IN GENERE ED IL COMMERCIO DI MATERIALE ELETTRICO IN GENERE.
- LA SOCIETA' HA ALTRES PER OGGETTO:





# UFFICIO DEL REGISTRO DELLE IMPRESE

presso

CAMERA DI COMMERCIO INDUSTRIA ARTIGIANATO E AGRICOLTURA DI NAPOLI

Prot.: CEW/9662/2014/CNA0289

5/9/2014

- L'ACQUISTO, LA VENDITA E LA PERMUTA DI FABBRICATI, SUOLI, TERRENI, BENI E DIRITTI IMMOBILIARI IN GENERE, LA GESTIONE DI IMMOBILI PROPRI; - L'ESECUZIONE DI OPERE EDILI DI QUALSIASI GENERE, PER CONTO PROPRIO, DI PUBBLICHE AMMINISTRAZIONI, DI ENTI E DI PRIVATI, CON GESTIONE DIRETTA, CON IL CONFERIMENTO DI APPALTO A TERZI, CON ASSUNZIONE DI APPALTO DA PARTE DI TERZI, NONCH IN CONCESSIONE. LA SOCIET POTR INOLTRE RENDERSI ENFITEUTA DI IMMOBILI RUSTICI ED URBANI E PROCEDERE AL RELATIVO AFFRANCO.

ESSA PU TRA L'ALTRO REALIZZARE:

- LAVORI DI TERRA CON EVENTUALI OPERE CONNESSE IN MURATURA ED IN CEMENTO ARMATO DI TIPO CORRENTE, LAVORI DI DEMOLIZIONE E STERRI;
  - EDIFICI CIVILI, INDUSTRIALI, MONUMENTALI, COMPLETI DI IMPIANTI E DI OPERE CONNESSE ED ACCESSORIE, OPERE MURARIE RELATIVE AI COMPLESSI PER LA PRODUZIONE E DISTRIBUZIONE DI ENERGIA;
  - LAVORI DI RESTAURO ANCHE DI EDIFICI MONUMENTALI, NONCH LAVORI E SCAVI ARCHEOLOGICI;
  - OPERE SPECIALI IN CEMENTO ARMATO;
  - IMPIANTI TECNOLOGICI E SPECIALI, IMPIANTI E LAVORI PER L'EDILIZIA SCORPORATI DALL'OPERA PRINCIPALE ED IN PARTICOLARE:
    - IMPIANTI TERMICI DI VENTILAZIONE E DI CONDIZIONAMENTO, GESTIONE E MANUTENZIONE DEI SUDETTI IMPIANTI, IMPIANTI IGIENICI, TERMICI, IDROSANITARI, CUCINE, LAVANDERIA, DEL GAS E LORO MANUTENZIONE, IMPIANTI ELETTRICI, TELEFONICI, RADIOTELEFONICI, TELEVISIVI E SIMILI E LORO MANUTENZIONE, IMPIANTI DI ASCENSORE, SCALE MOBILI E TRASPORTATORI IN GENERE, GESTIONE E MANUTENZIONE DEI SUDETTI IMPIANTI, IMPIANTI PNEUMATICI, IMPIANTI DI SICUREZZA E LORO MANUTENZIONE, FORNITURA ED INSTALLAZIONE DI MANUFATTI IN METALLI, LEGNO, MATERIE PLASTICHE, MATERIALI LAPIDEI, MATERIALI VETROSI, TINTEGGIATURA E VERNICIATURA, FORNITURA IN OPERA DI ISOLAMENTI TERMICI, ACUSTICI, ANTINCENDI, LAVORI DI INTONACATURA E DI IMPERMEABILIZZAZIONE;
    - COSTRUZIONI E PAVIMENTAZIONI STRADALI, RILEVATI AEROPORTUALI E FERROVIARI;
    - SEGNALETICA E SICUREZZA STRADALE;
    - PAVIMENTAZIONI CON MATERIALI SPECIALI, LAVORI FERROVIARI;
    - LAVORI IDRAULICI, IN PARTICOLARE: ACQUEDOTTI, FOGNATURE, IMPIANTI DI IRRIGAZIONE, LAVORI DI DIFESA E SISTEMAZIONE IDRAULICA, GASDOTTI E OLEODOTTI;
    - LAVORI DI SISTEMAZIONE AGRARIA, FORESTALE E DI VERDE PUBBLICO;
    - LAVORI SPECIALI ED IN PARTICOLARE: IMPIANTI DI SOLLEVAMENTO DI POTABILIZZAZIONE, DI DEPURAZIONE DELLE ACQUE, IMPIANTI DI TRATTAMENTO DI RIFIUTI;
    - ESECUZIONE DI SONDAGGI E PROSPEZIONI GEOGNOSTICHE E GEOFISICHE;
    - LAVORI MARITTIMI, DIGHE, GALLERIE, ESCAVI SUBACQUEI, MARITTIMI E LACUALI;
    - ESECUZIONE DI CONDOTTE SOTTOMARINE E SUBLACUALI;
    - IMPIANTI PER LA PRODUZIONE E DISTRIBUZIONE DI ENERGIA;
    - CARPENTERIA METALLICA;
    - IMPIANTI DI TELECOMUNICAZIONE E TELECONTROLLO;
    - LAVORI ED OPERE SPECIALI VARIE ED IN PARTICOLARE: RILEVAMENTI TOPOGRAFICI SPECIALI, ESPLORAZIONE DEL SOTTOSUOLO CON MEZZI SPECIALI, FONDAZIONI SPECIALI, CONSOLIDAMENTO DEI TERRENI ED OPERE SPECIALI NEL SOTTOSUOLO, IMPERMEABILIZZAZIONE DEI TERRENI, TRIVELLAZIONI E POZZI;
    - FORNITURA, INSTALLAZIONE E NOLEGGIO DI IMPIANTI ED APPARECCHI DI SOLLEVAMENTO E TRASPORTO;
    - STUDIO, GESTIONE E MANUTENZIONE DI TUTTI GLI IMPIANTI, OPERE E SERVIZI INNANZI INDICATI;
    - LA FORNITURA DI PRESTAZIONI QUALIFICATE, DI APPLICAZIONI TECNICHE E TECNOLOGICHE, DI MATERIALI E TECNOLOGIE NELL'AMBITO DELL'EDILIZIA IN GENERE CON L'EVENTUALE STUDIO PREVENTIVO DELLE MODALIT E TECNICHE DI INTERVENTO.
- LA SOCIET , PER L'ATTUAZIONE DELL'OGGETTO SOCIALE, PU COMPIERE TUTTE LE OPERAZIONI COMMERCIALI ED INDUSTRIALI, FINANZIARIE E BANCARIE, IPOTECARIE ED IMMOBILIARI COMPRESI L'ACQUISTO, LA VENDITA, LA PERMUTA E LA LOCAZIONE O CONDUZIONE DI BENI MOBILI, ANCHE REGISTRATI, DI IMMOBILI E DIRITTI IMMOBILIARI,



# UFFICIO DEL REGISTRO DELLE IMPRESE

presso

CAMERA DI COMMERCIO INDUSTRIA ARTIGIANATO E AGRICOLTURA DI NAPOLI

Prot.:CEW/9662/2014/CNA0289

5/9/2014

CON ESCLUSIONE DI QUELLE DI LEGGE, IN PARTICOLARE DEL D.L. 01 SETTEMBRE 1993 N.RO 385 ART. 106 E 113 E LEGGE 02 GENNAIO 1991 N.RO 1, RICORRERE A QUALSIASI FORMA DI FINANZIAMENTO CON ISTITUTI DI CREDITO, BANCHE, SOCIET E PRIVATI, CONCEDENDO O FACENDO CONCEDERE DA TERZI LE OPPORTUNE GARANZIE REALI O PERSONALI; CONCEDERE FIDEJUSSIONE; AVALLI E GARANZIE REALI, A FAVORE DI TERZI; ASSUMERE PARTECIPAZIONI ED INTERESSENZE, CON ESCLUSIONE DI QUELLE DI CUI ALL'ART. 2361 C.C. IN ALTRE SOCIET O IMPRESE AVENTI OGGETTO ANALOGO OD AFFINE O CONNESSO AL PROPRIO E PARTECIPARE A CONSORZI E AD ASSOCIAZIONI TEMPORANEE DI IMPRESE. PER IL PERSEGUIMENTO DELLE PROPRIE FINALIT, LA SOCIET POTR CONTRARRE MUTUI ED IN GENERE RICORRERE A QUALSIASI FORMA DI FINANZIAMENTO CON ISTITUTI DI CREDITO, CON BANCHE, CON SOCIET E PRIVATI, CONCEDENDO TUTTE LE OPPORTUNE GARANZIE MOBILIARI ED IMMOBILIARI, REALI O PERSONALI, IVI INCLUSA LA PRESTAZIONE DI FIDEJUSSIONI ANCHE A FAVORE DI TERZI. PER IL CONSEGUIMENTO DEL PROPRIO OGGETTO, LA SOCIET POTR AVVALERSI DI TUTTE LE PROVVIDENZE CREDITIZIE E FINANZIARIE PREVISTE DALLE NORMATIVE STATALI E/O DELL'UNIONE EUROPEA ED UN PARTICOLARE DI QUELLE PREVISTE PER LO SVILUPPO DEL MEZZOGIORNO D'ITALIA E DELLE AREE DEPRESSE IN GENERE.

## SISTEMA DI AMMINISTRAZIONE E CONTROLLO

- AMMINISTRATORE UNICO  
numero componenti in carica: 1  
durata in carica A TEMPO INDETERMINATO

- COLLEGIO SINDACALE  
numero effettivi: 3  
numero supplenti: 2  
durata in carica per 3 ESERCIZI

## INFORMAZIONI SULLO STATUTO

RIPARTIZIONE DEGLI UTILI E DELLE PERDITE TRA I SOCI  
L'ESERCIZIO SOCIALE SI CHIUDE AL 31 (TRENTUNO) DICEMBRE DI OGNI ANNO.  
L'AMMINISTRATORE PROVEDE ENTRO I TERMINI E SOTTO L'OSSERVANZA DELLE DISPOSIZIONI DI LEGGE, ALLA COMPILAZIONE DEL BILANCIO CON IL CONTO DEI PROFITTI E PERDITE, CORREDANDOLI DI UNA RELAZIONE SULL'ANDAMENTO DELLA GESTIONE SOCIALE. IL BILANCIO SAR APPROVATO ENTRO 120 (CENTOVENTI) GIORNI DALLA CHIUSURA DELL'ESERCIZIO SOCIALE. ESSO POTR ESSERE APPROVATO ENTRO 180 (CENTOTTANTA) GIORNI, QUALORA, A GIUDIZIO DELL'ORGANO AMMINISTRATIVO, LO RICHIEDANO PARTICOLARI ESIGENZE RELATIVE ALLA STRUTTURA E ALL'ATTIVITA ESERCITATA DALLA SOCIET.  
GLI UTILI DELL'ESERCIZIO PRELEVATO IL 5% (CINQUE PER CENTO) PER LA RISERVA LEGALE, FINO A CHE QUESTA NON ABBA RAGGIUNTO IL QUINTO DEL CAPITALE SOCIALE, VERRANNO RIPARTITI FRA I SOCI IN MISURA PROPORZIONALE ALLE RISPETTIVE PARTECIPAZIONI SOCIALI, SALVO DIVERSE DISPOSIZIONI O DESTINAZIONI DELIBERATE DALL'ASSEMBLEA.

Poteri associati alla carica di AMMINISTRATORE UNICO:  
L'ORGANO AMMINISTRATIVO E' INVESTITO DEI PIU' AMPI POTERI PER L'AMMINISTRAZIONE ORDINARIA E STRAORDINARIA DELLA SOCIET' E PUO' QUINDI COMPIERE TUTTI GLI ATTI CHE RITENGA OPPORTUNI PER L'ATTUAZIONE ED IL RAGGIUNGIMENTO DEGLI SCOPI SOCIALI. LA RAPPRESENTANZA LEGALE DELLA SOCIETA' DI FRONTE AI TERZI ED IN GIUDIZIO COMPETE ALL'AMMINISTRATORE UNICO.

Clausole di recesso:  
HANNO DIRITTO DI RECESSO DALLA SOCIET I SOCI CHE NON HANNO CONSENTITO:  
A) AL CAMBIAMENTO DELL'OGGETTO SOCIALE;



# UFFICIO DEL REGISTRO DELLE IMPRESE

presso

CAMERA DI COMMERCIO INDUSTRIA ARTIGIANATO E AGRICOLTURA DI NAPOLI



Prot.: CEW/9662/2014/CNA0289

5/9/2014

- B) ALLA TRASFORMAZIONE DELLA SOCIET ;
- C) ALLA FUSIONE O ALLA SCISSIONE DELLA SOCIET ;
- D) ALLA REVOCA DELLO STATO DI LIQUIDAZIONE;
- E) AL TRASFERIMENTO DELLA SEDE ALL'ESTERO;
- F) ALLA ELIMINAZIONE DI UNA O PI CAUSE DI RECESSO PREVISTE DALL'ATTO COSTITUTIVO;
- G) AL COMPIMENTO DI OPERAZIONI CHE COMPORTANO UNA SOSTANZIALE MODIFICAZIONE DELL'OGGETTO DELLA SOCIET DETERMINATO NELL'ATTO COSTITUTIVO;
- H) AL COMPIMENTO DI OPERAZIONI CHE COMPORTANO RILEVANTE MODIFICAZIONE DEI DIRITTI ATTRIBUITI AI SINGOLI SOCI E RIGUARDANTI L'AMMINISTRAZIONE DELLA SOCIET O LA DISTRIBUZIONE DEGLI UTILI;
- I) ALL'AUMENTO DEL CAPITALE MEDIANTE OFFERTA DI QUOTE DI NUOVA EMISSIONE A TERZI.

PER IL DIRITTO DI RECESSO SI APPLICA L'ART. 2437 C.C..

I SOCI CHE RECEDONO DALLA SOCIET HANNO DIRITTO DI OTTENERE IL RIMBORSO DELLA PROPRIA PARTECIPAZIONE IN PROPORZIONE DEL PATRIMONIO SOCIALE. ESSO A TAL FINE DETERMINATO TENENDO CONTO DEL SUO VALORE DI MERCATO AL MOMENTO DELLA DICHIARAZIONE DI RECESSO; IN CASO DI DISACCORDO LA DETERMINAZIONE COMPIUTA TRAMITE RELAZIONE GIURATA DI UN ESPERTO NOMINATO DAL PRESIDENTE DEL TRIBUNALE, CHE PROVVEDE ANCHE SULLE SPESE, SU ISTANZA DALLA PARTE PI DILIGENTE. L'ESPERTO DEVE PROCEDERE CON EQUO APPREZZAMENTO.

#### Clausole di prelazione:

LE QUOTE SOCIALI SONO LIBERAMENTE TRASFERIBILI AI SENSI DI LEGGE. IN CASO DI ALIENAZIONE A TITOLO ONEROSO RICONOSCIUTO AGLI ALTRI SOCI IL DIRITTO DI PRELAZIONE, ANCHE CONCORSALE IN PROPORZIONE ALLE RISPETTIVE QUOTE DI PARTECIPAZIONE AL CAPITALE SOCIALE, DA ESERCITARSI ENTRO TRENTA GIORNI DALLA COMUNICAZIONE CHE IL SOCIO ALIENANTE DOVR EFFETTUARE A TUTTI GLI ALTRI SOCI A MEZZO LETTERA RACCOMANDATA, INDICANDO NELLA MEDESIMA IL PREZZO O IL CORRISPETTIVO DI ALIENAZIONE.

ENTRO IL TERMINE DI DECADENZA DI TRENTA GIORNI DA TALE NOTIZIA GLI ALTRI SOCI POSSONO ESERCITARE IL DIRITTO DI PRELAZIONE IN PROPORZIONE ALLE QUOTE POSSEDUTE E SEMPRE PER MEZZO DI LETTERA RACCOMANDATA CON RICEVUTA DI RITORNO, COMUNICARE LA LORO DECISIONE AL SOCIO CHE INTENDE ALIENARE. OVE TALUNO DEI SOCI NON INTENDESSE ESERCITARE IL DIRITTO DI PRELAZIONE, TALE DIRITTO POTR ESSERE ESERCITATO PRO-QUOTA DAGLI ALTRI SOCI.

#### Modifiche statutarie - atti e fatti soggetti a deposito:

MODIFICA DELLO STATUTO SOCIALE ADEGUANDO, LE NORME SUL FUNZIONAMENTO DELLA SOCIET , ALLA ATTUALE DISCIPLINA SULLE SOCIET DI CAPITALE, APPROVATA CON DECRETO LEGISLATIVO 17 GENNAIO 2003 N.6 - RECANTE RIFORMA ORGANICA DELLA DISCIPLINA DELLE SOCIET DI CAPITALE E SOCIET COOPERATIVE - IN ATTUAZIONE DELLA LEGGE 3 OTTOBRE 2001 N.366,

A SEGUITO DI QUANTO DELIBERATO L'ASSEMBLEA SI MODIFICA L'ART. 5, RELATIVO AL CAPITALE SOCIALE, COME QUI DI SEGUITO RIPORTATO:

"ARTICOLO 5

IL CAPITALE DELLA SOCIET FISSATO IN EURO 495.000,00 (QUATTROCENTONOVANTACINQUEMILA/00) DIVISO IN QUOTE.

I VERSAMENTI DELLE QUOTE SONO RICHIESTI DALL'AMMINISTRATORE NEI TERMINI E NEI MODI DA LUI RITENUTI CONVENIENTI.

A CARICO DEI SOCI IN RITARDO NEI VERSAMENTI SI APPLICA IL DISPOSTO DELL'ARTICOLO 2466 C.C.."

E L'INSERIMENTO DEGLI ARTICOLI 18, 19 E 20 PER IL COLLEGIO SINDACALE COME QUI DI SEGUITO RIPORTATI:

"ARTICOLO 18 ORGANO DI CONTROLLO

LA SOCIET PU NOMINARE IL COLLEGIO SINDACALE O IL REVISORE.

NEI CASI PREVISTI DAL SECONDO E TERZO COMMA DELL'ART. 2477 C.C. LA NOMINA DEL COLLEGIO SINDACALE OBBLIGATORIA.



# UFFICIO DEL REGISTRO DELLE IMPRESE

presso

CAMERA DI COMMERCIO INDUSTRIA ARTIGIANATO E AGRICOLTURA DI NAPOLI

Prot.:CEW/9662/2014/CNA0289

5/9/2014

IL CONTROLLO CONTABILE ESERCITATO DAL COLLEGIO SINDACALE, SE L'ASSEMBLEA NON DELIBERA DIVERSAMENTE.

ARTICOLO 19 COMPOSIZIONE E DURATA COLLEGIO SINDACALE

IL COLLEGIO SINDACALE SI COMPONE DI TRE MEMBRI EFFETTIVI E DI DUE SUPPLENTI.

IL PRESIDENTE DEL COLLEGIO SINDACALE NOMINATO DAI SOCI, IN OCCASIONE DELLA NOMINA DELLO STESSO COLLEGIO.

SIA NEI CASI DI OBBLIGATORIET' DELLA NOMINA, CHE QUALORA LA NOMINA DEL COLLEGIO SINDACALE NON SIA OBBLIGATORIA PER LEGGE, TUTTI I SINDACI DEVONO ESSERE REVISORI CONTABILI, ISCRITTI NEL REGISTRO ISTITUITO PRESSO IL MINISTERO DI GIUSTIZIA.

I SINDACI SONO NOMINATI DAI SOCI.

ESSI RESTANO IN CARICA PER TRE ESERCIZI E SCADONO ALLA DATA DELLA DECISIONE DEI SOCI DI APPROVAZIONE DEL BILANCIO RELATIVO AL TERZO ESERCIZIO DELLA CARICA.

LA CESSAZIONE DEI SINDACI PER SCADENZA DEL TERMINE HA EFFETTO NEL MOMENTO IN CUI IL COLLEGIO STATO RICOSTITUITO.

I SINDACI SONO RIELEGGIBILI.

IL COMPENSO DEI SINDACI DETERMINATO DAI SOCI ALL'ATTO DELLA NOMINA, PER IL PERIODO DELLA DURATA DEL LORO UFFICIO.

PER LA CAUSE DI INELEGGIBILIT' DECADENZA, CESSAZIONE DELLA CARICA, COMPETENZE E DOVERI SI APPLICANO LE DISPOSIZIONI DEL CODICE CIVILE IN MATERIA.

REVISORE

ARTICOLO 20

QUALORA, IN ALTERNATIVA AL COLLEGIO SINDACALE E FUORI DEI CASI DI OBBLIGATORIET' DELLO STESSO, LA SOCIET' NOMINI PER IL CONTROLLO CONTABILE UN REVISORE, QUESTI

DEVE ESSERE ISCRITTO NEL REGISTRO ISTITUITO PRESSO IL MINISTERO DI GIUSTIZIA.

SI APPLICANO AL REVISORE TUTTE LE NORME PREVISTE PER LO STESSO IN MATERIA DI

SOCIET' PER AZIONI. "

## INFORMAZIONI PATRIMONIALI E FINANZIARIE

Capitale Sociale in EURO:

deliberato	495.000,00
sottoscritto	495.000,00
versato	495.000,00

## OPERAZIONI STRAORDINARIE

Trasformata da SOCIETA' IN NOME COLLETTIVO

in SOCIETA' A RESPONSABILITA' LIMITATA il 25/02/2003

## ATTIVITA'

Data d'inizio dell'attivita' dell'impresa: 26/03/1998

Attivita' esercitata nella sede legale:

INSTALLAZIONE, MANUTENZIONE, GESTIONE E CONDUZIONE DI IMPIANTI ELETTRICI, ELETTRONICI, RISCALDAMENTO, CLIMATIZZAZIONE, IDROSANITARI, IMPIANTI ANTINCENDIO DAL 21.10.2003, IMPIANTI SEMAFORICI DAL 31.07.2006, IMPIANTI DI SICUREZZA ED ANTINTRUSIONE DAL 19.02.2007, IMPIANTI FOTOVOLTAICI DAL 17.12.2007, PUBBLICA ILLUMINAZIONE DAL 21.09.2007 E RETE FOGNARIA DAL 26.02.2007 E LAVORI EDILI DAL 30.12.2002

Categorie di opere generali e specializzate

(fonte Casellario AVCP):

Categoria: OG1 - EDIFICI CIVILI E INDUSTRIALI

Classificazione: IVBIS - FINO A 3.500.000 EURO

Categoria: OG10 - IMPIANTI PER TRASFORMAZ./DISTRIBUZ. ENERGIA ELETTRICA E PUBBLICA ILLUMINAZIONE



# UFFICIO DEL REGISTRO DELLE IMPRESE

presso

CAMERA DI COMMERCIO INDUSTRIA ARTIGIANATO E AGRICOLTURA DI NAPOLI



Prot.:CEW/9662/2014/CNA0289

5/9/2014

Classificazione: IV - FINO A 2.582.000 EURO

Categoria: OG11 - IMPIANTI TECNOLOGICI  
Classificazione: V - FINO A 5.165.000 EURO

Categoria: OG9 - IMPIANTI PER LA PRODUZIONE DI ENERGIA ELETTRICA  
Classificazione: V - FINO A 5.165.000 EURO

Categoria: OS16 - IMPIANTI PER CENTRALI PRODUZIONE ENERGIA ELETTRICA  
Classificazione: II - FINO A 516.000 EURO

Categoria: OS28 - IMPIANTI TERMICI E DI CONDIZIONAMENTO  
Classificazione: IV - FINO A 2.582.000 EURO

Categoria: OS30 - IMPIANTI INTERNI ELETTRICI, TELEFONICI, RADIOTELEFONICI E TELEVISIVI  
Classificazione: III - FINO A 1.033.000 EURO

Categoria: OS4 - IMPIANTI ELETTROMECCANICI TRASPORTATORI  
Classificazione: I - FINO A 258.000 EURO

Categoria: OS5 - IMPIANTI PNEUMATICI E ANTINTRUSIONE  
Classificazione: IIIBIS - FINO A 1.500.000 EURO

Attestazione di qualificazione alla esecuzione di lavori pubblici

(fonte Casellario AVCP):

Codice identificativo SOA: 02751850047

Denominazione: BENTLEY S.P.A. - SOCIETA' ORGANISMO DI ATTESTAZIONE

SIGLABILE OVE POSSIBILE "BENTLEY S.P.A. - SOA"

Numero attestazione: 14699/35/00

Data rilascio: 14/12/2012

Data scadenza: 13/12/2017

Ulteriori informazioni da Casellario AVCP:

Certificazione di qualita' rilasciata da: IS.E.CERT ISTITUTO EUROPEO DI CERTIFICAZIONE S.R.L.

Data scadenza: 02/12/2015

Categorie di opere generali e specializzate

(fonte Casellario AVCP):

Categoria: OG1 - EDIFICI CIVILI E INDUSTRIALI

Classificazione: IV - FINO A 2.582.000 EURO

Categoria: OG10 - IMPIANTI PER TRASFORMAZ./DISTRIBUZ. ENERGIA ELETTRICA E PUBBLICA ILLUMINAZIONE

Classificazione: IV - FINO A 2.582.000 EURO

Categoria: OG11 - IMPIANTI TECNOLOGICI  
Classificazione: V - FINO A 5.165.000 EURO

Categoria: OG9 - IMPIANTI PER LA PRODUZIONE DI ENERGIA ELETTRICA  
Classificazione: IV - FINO A 2.582.000 EURO

Categoria: OS16 - IMPIANTI PER CENTRALI PRODUZIONE ENERGIA ELETTRICA  
Classificazione: II - FINO A 516.000 EURO

Categoria: OS28 - IMPIANTI TERMICI E DI CONDIZIONAMENTO  
Classificazione: IV - FINO A 2.582.000 EURO



# UFFICIO DEL REGISTRO DELLE IMPRESE

presso

CAMERA DI COMMERCIO INDUSTRIA ARTIGIANATO E AGRICOLTURA DI NAPOLI



Prot.:CEW/9662/2014/CNA0289

5/9/2014

Categoria: OS30 - IMPIANTI INTERNI ELETTRICI, TELEFONICI, RADIOTELEFONICI E TELEVISIVI

Classificazione: III - FINO A 1.033.000 EURO

Categoria: OS4 - IMPIANTI ELETTROMECCANICI TRASPORTATORI

Classificazione: I - FINO A 258.000 EURO

Categoria: OS5 - IMPIANTI PNEUMATICI E ANTINTRUSIONE

Classificazione: III - FINO A 1.033.000 EURO

Attestazione di qualificazione alla esecuzione di lavori pubblici  
(fonte Casellario AVCP):

Codice identificativo SOA: 02751850047

Denominazione: BENTLEY S.P.A. - SOCIETA' ORGANISMO DI ATTESTAZIONE  
SIGLABILE OVE POSSIBILE "BENTLEY S.P.A. - SOA"

Numero attestazione: 8421/35/00

Data rilascio: 09/03/2010

Data scadenza: 08/03/2015

## TITOLARI DI CARICHE O QUALIFICHE

\* D'ALIA FRANCESCO (rappresentante dell'impresa)

nato a NOLA (NA) il 18/10/1961

codice fiscale: DLAFNC61R18F924X

- DIRETTORE TECNICO nominato il 11/02/1998

- AMMINISTRATORE UNICO nominato con atto del 25/02/2003

durata in carica A TEMPO INDETERMINATO

Abilitazioni professionali

ABILITATO PER LA CAT. "E/LIM.-G" CON PROV.V. TO N. 7966 DEL 21.10.2003.

\* ALIPERTI RIZIERO

nato a OTTAVIANO (NA) il 10/08/1977

codice fiscale: LPRZR77M10G1900

- SINDACO nominato con atto del 25/02/2013

durata in carica per 3 ESERCIZI

Data di prima iscrizione: 04/07/2008

- PRESIDENTE DEL COLLEGIO SINDACALE nominato con atto del 25/02/2013

durata in carica per 3 ESERCIZI

Data di prima iscrizione: 29/04/2010

\* PELELLA FRANCESCO

nato a SAN PAOLO BEL SITO (NA) il 18/04/1974

codice fiscale: PLLFNC74D18I073M

- SINDACO nominato con atto del 25/02/2013

durata in carica per 3 ESERCIZI

Data di prima iscrizione: 11/05/2011

\* NOTARO DOMENICO

nato a SAVIANO (NA) il 10/08/1963

codice fiscale: NTRDNC63M10I469Y

- SINDACO nominato con atto del 25/02/2013

durata in carica per 3 ESERCIZI

Data di prima iscrizione: 11/05/2011

\* ARIANNA FRANCESCA

nata a SCISCIANO (NA) il 19/10/1965





# UFFICIO DEL REGISTRO DELLE IMPRESE

presso

CAMERA DI COMMERCIO INDUSTRIA ARTIGIANATO E AGRICOLTURA DI NAPOLI



Prot.:CEW/9662/2014/CNA0289

5/9/2014

codice fiscale: RNNFNC65R59I540S

- SINDACO SUPPLENTE nominato con atto del 25/02/2013  
durata in carica per 3 ESERCIZI

\* TOSCANO SABATINO

nato a POMIGLIANO D'ARCO (NA) il 19/08/1963

codice fiscale: TSCSTN63M19G812P

- SINDACO SUPPLENTE nominato con atto del 25/02/2013  
presentazione il 22/03/2013

durata in carica per 3 ESERCIZI

Data iscrizione: 06/06/2013

## SEDI SECONDARIE E UNITA' LOCALI

- Unità locale SEDE OPERATIVA  
GRUGLIASCO (TO) VIA FOGAZZARO, 4 CAP 10095

Attività esercitata:

DALL'01/04/2014 MANUTENZIONE DI IMPIANTI TERMICI E DI CONDIZIONAMENTO

Data apertura: 01/04/2014

## CERTIFICAZIONE DI CUI ALLA LEGGE 46/90

### ABILITAZIONI:

L'impresa, ai sensi della Legge 5 marzo 1990 n. 46 recante norme per la sicurezza degli impianti, è abilitata, salvo le eventuali limitazioni più sotto specificate, all'installazione, alla trasformazione, all'ampliamento e alla manutenzione degli impianti di cui all'Art. 1 della Legge n. 46/1990 come segue:

#### 1) lettera A

PER GLI IMPIANTI DI PRODUZIONE, DI TRASPORTO, DI DISTRIBUZIONE E DI UTILIZZAZIONE DELL'ENERGIA ELETTRICA ALL'INTERNO DEGLI EDIFICI A PARTIRE DAL PUNTO DI CONSEGNA DELL'ENERGIA FORNITA DALL'ENTE DISTRIBUTORE.

Data riconoscimento: 26/03/1998 Ente: CAMERA DI COMMERCIO

#### 2) lettera B

PER GLI IMPIANTI RADIOTELEVISIVI ED ELETTRONICI IN GENERE, LE ANTENNE E GLI IMPIANTI DI PROTEZIONE DA SCARICHE ATMOSFERICHE.

Data riconoscimento: 26/03/1998 Ente: CAMERA DI COMMERCIO

#### 3) lettera C

PER GLI IMPIANTI DI RISCALDAMENTO E DI CLIMATIZZAZIONE AZIONATI DA FLUIDO LIQUIDO, AERIFORME, GASSOSO E DI QUALSIASI NATURA O SPECIE.

Data riconoscimento: 26/03/1998 Ente: CAMERA DI COMMERCIO

#### 4) lettera D

PER GLI IMPIANTI IDROSANITARI NONCHE' QUELLI DI TRASPORTO, DI TRATTAMENTO, DI USO, DI ACCUMULO E DI CONSUMO DI ACQUA ALL'INTERNO DEGLI EDIFICI A PARTIRE DAL PUNTO DI CONSEGNA DELL'ACQUA FORNITA DALL'ENTE DISTRIBUTORE.

Data riconoscimento: 26/03/1998 Ente: CAMERA DI COMMERCIO

#### 5) lettera E

PER GLI IMPIANTI PER IL TRASPORTO E L'UTILIZZAZIONE DI GAS ALLO STATO LIQUIDO O



# UFFICIO DEL REGISTRO DELLE IMPRESE

presso

CAMERA DI COMMERCIO INDUSTRIA ARTIGIANATO E AGRICOLTURA DI NAPOLI



Prot.:CEW/9662/2014/CNA0289

5/9/2014

AERIFORME ALL'INTERNO DEGLI EDIFICI A PARTIRE DAL PUNTO DI CONSEGNA DEL  
COMBUSTIBILE GASSOSO FORNITO DALL'ENTE DISTRIBUTORE.

limitatamente a:

AL RISCALDAMENTO

Data riconoscimento: 21/10/2003 Ente: CAMERA DI COMMERCIO

6) lettera G

PER GLI IMPIANTI DI PROTEZIONE ANTINCENDIO

Data riconoscimento: 21/10/2003 Ente: CAMERA DI COMMERCIO

RESPONSABILI TECNICI:

\* D'ALIA FRANCESCO (rappresentante dell'impresa)

nato a NOLA (NA) il 18/10/1961

Codice Fiscale: DLAFNC61R18F924X

residente a NOLA (NA) VIA S. GENNARO 51 CAP 80035

- DIRETTORE TECNICO

- AMMINISTRATORE UNICO

per l'esercizio delle attività di cui alla lettera A, B, C, D, E, G

limitatamente a

AL RISCALDAMENTO

Data riconoscimento: 26/03/1998 Ente: CAMERA DI COMMERCIO

Il presente certificato riporta le notizie/dati iscritti nel Registro alla data odierna.

Il presente certificato non puo' essere prodotto agli organi della pubblica amministrazione o ai privati gestori di pubblici servizi.

IMPOSTA DI BOLLO ASSOLTA IN MODO VIRTUALE. AUTORIZZAZIONE DELL'INTENDENZA DI FINANZA DI NAPOLI NR. 38220 DEL 23.9.1980

RISCOSSI PER NR BOLLI	5	EURO	80,00
PER DIRITTI		EURO	5,00
TOTALE		EURO	85,00
TOTALE CON GLI IMPORTI ESPRESSI IN LIRE: 164581			

SI DICHIARA INOLTRE CHE NON RISULTA ISCRITTA NEL REGISTRO DELLE IMPRESE, PER LA POSIZIONE ANAGRAFICA IN OGGETTO, ALCUNA PROCEDURA CONCURSALE IN CORSO, AI SENSI DELLA NORMATIVA VIGENTE IN MATERIA.

SI DICHIARA INOLTRE CHE NON RISULTA ISCRITTA NEL REGISTRO DELLE IMPRESE, PER LA POSIZIONE ANAGRAFICA IN OGGETTO, ALCUNA DICHIARAZIONE DI PROCEDURA CONCURSALE, AI SENSI DELLA NORMATIVA VIGENTE IN MATERIA.

PER IL CONSERVATORE  
(DOTT. NICOLA PISAPIA)

ERNESTO LUCIANO

\*\*\* fine certificato

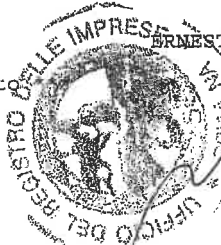



utente: accesso...

lingua

contatti

Azienda  
Fiere

Ricerca e Sviluppo

Prodotti

Referenze

Ospedaliero

Industriale

Supporto

Eventi /



Home &gt; Prodotti &gt; Antincendio

descrizione  
dimensionali  
immagini  
codici ordine  
catalogo tecnico  
manuale inst.  
certificati  
software

## Serrande tagliafuoco europee CE norma EN 15650 Serie WK45 - Certificato 1812 CPR 1006

### Generalità

Le serrande tagliafuoco serie WK45 consentono la massima sicurezza nella prevenzione della propagazione degli incendi all'interno degli stabili garantendo il perfetto isolamento dal calore e la completa tenuta sia ai fumi caldi che ai fumi freddi come dimostrato tramite i numerosi test eseguiti secondo norma **EN 1366-2**.

Esse costituiscono una barriera alla propagazione dell'incendio, alla trasmissione del calore ed alla diffusione di fumi e gas nocivi grazie alla tenuta testata con depressione 500Pa, quindi ben superiore al minimo di 300Pa previsto dalla norma. Collegandole al sistema d'allarme antincendio e di rilevazione fumi è possibile anticipare la chiusura della pala rispetto all'azione diretta della fiamma prevenendo così l'insorgenza di danni indiretti derivanti dalla propagazione di fumi e gas generati dalla combustione.

In aggiunta alla marcatura CE, MP3 ha ottenuto l'omologazione DIBT Deutsche Institut für Bautechnik.

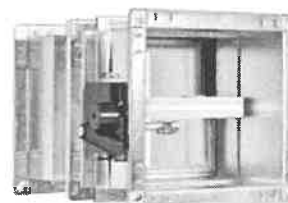

### Caratteristiche tecniche

- Dimensioni da 200x200mm a 1500x800mm
- Maggiori dimensioni realizzabili accoppiando due serrande flangia a flangia (solo per montaggio entro pareti rigide)
- Classificata per installazione:
  - entro pareti rigide in calcestruzzo o calcestruzzo cellulare o muratura spessore minimo 100 mm densità 500Kg/m<sup>3</sup> classe EI 120 (ve i→o) S;
  - accoppiata in batteria "flangia a flangia" entro pareti piene in calcestruzzo o calcestruzzo cellulare o muratura spessore minimo 100 mm densità 500Kg/m<sup>3</sup> classe EI 120 (ve i→o) S
  - entro solai in calcestruzzo di spessore minimo 140 mm densità 2200Kg/m<sup>3</sup> classe EI 180 (ho i→o) S;
  - entro solai in calcestruzzo di spessore minimo 150 mm densità 650Kg/m<sup>3</sup> classe EI 120 (ho i→o) S;
  - entro solai in calcestruzzo di spessore minimo 100 mm densità 650Kg/m<sup>3</sup> classe EI 90 (ho i→o) S;
  - entro pareti leggere in cartongesso spessore minimo di 100 mm installazione standard classe EI 120 (ve i→o) S;
  - entro pareti leggere in cartongesso spessore minimo di 100 mm installazione semplificata classe EI 120 (ve i→o) S;
  - entro pareti in lastre di gesso pieno spessore minimo di 70 mm classe EI 90 (ve i→o) S (1000x600 massimo)
  - entro pareti in lastre di gesso pieno spessore minimo di 100 mm classe EI 120 (ve i→o) S (1000x600 massimo)
  - in batteria entro pareti verticali rigide spessore minimo 100mm
- Comportamento al fuoco
  - chiusura automatica al raggiungimento della temperatura di 70°C in meno di 30 secondi
  - isolamento al calore e alla fiamma;
  - **provenienza del fuoco indifferente**;
  - assenza di ponte termico tra le facce della parete di installazione;
  - assenza di ponte termico tra i canali a monte e a valle.
- Comportamento al fumo:
  - funzione di serranda tagliafumo sia in assenza d'incendio (fumi freddi) sia durante l'incendio (fumi caldi) testata a 500Pa.
- Tenuta involucro:
  - classe B minima secondo EN 1751 per tutti i formati
- Ambienti corrosivi
  - Prova di esposizione in nebbia salina eseguita secondo EN 60068-2-52 superata con grado di severità 2.
- Comandi: meccanico, magnetico o motorizzato
- **Termofusibile tarato a 70°C o 95°C certificato presso VDS Germania.**
- Blocco di sicurezza atto a garantire il mantenimento della chiusura della serranda anche nel caso in cui il fuoco distruggesse completamente il comando di chiusura.
- Assenza di una direzione preferenziale per il flusso d'aria;
- Velocità dell'aria fino a 10m/s;
- Condotto in lamiera zincata di acciaio al carbonio;
- Aperture di ispezione superiore ed inferiore a richiesta.

Aggiornamento  
documentale  
**N. 3684**

ifen  
AUTOMAZIONE



utente: [accesso...](#)

[lingua](#)

[contatti](#)





[Azienda Fiere](#)

[Ricerca e Sviluppo](#)

[Prodotti](#)

[Referenze](#)

[Ospedaliero](#)

[Industriale](#)

[Supporto](#)

[Eventi /](#)



Home > Prodotti > Antincendio

- descrizione
- dimensionali
- immagini
- codici ordine
- catalogo tecnico
- manuale inst.
- certificati
- software

**Serrande tagliafuoco europee CE norma EN 15650  
Serie WK45 - Certificato 1812 CPR 1006**

**Dimensionali**

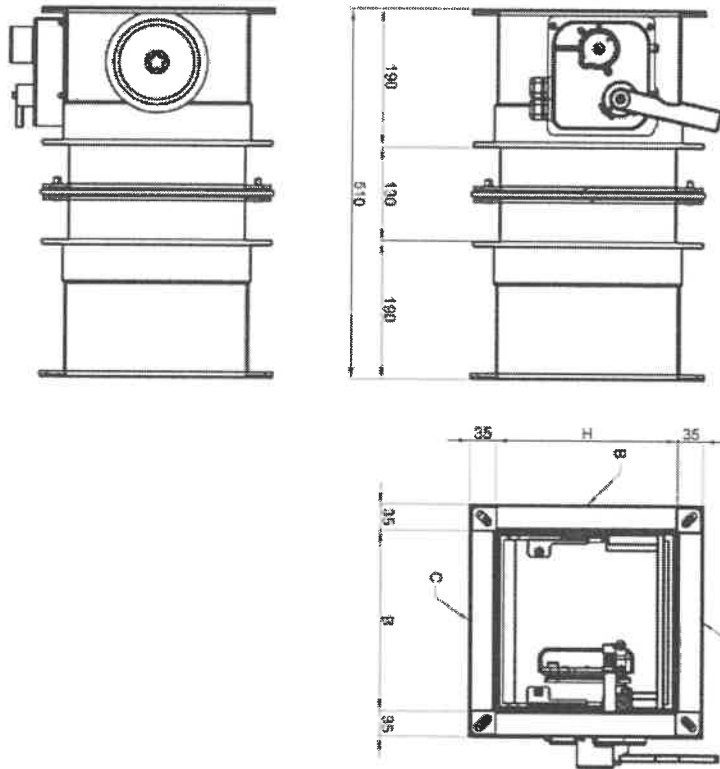

© 2006-2014 MP3 srl - P.I. IT03345850964 - tel. +39 049 9303516 - [Privacy](#) - [Condizioni d'uso](#)