

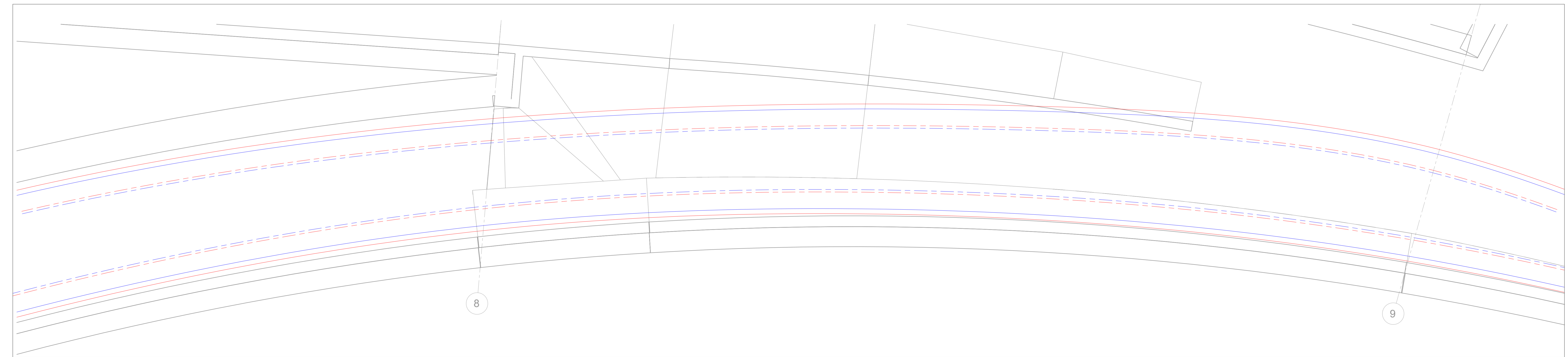

3 Sezioni Attrezzate
1 : 100



1 Impianto di Rivelazione Incendi - Piano primo interrato (livello -1)
1 : 100



2 Impianto di Rivelazione Incendi - Piano secondo interrato (livello -2)
1 : 100

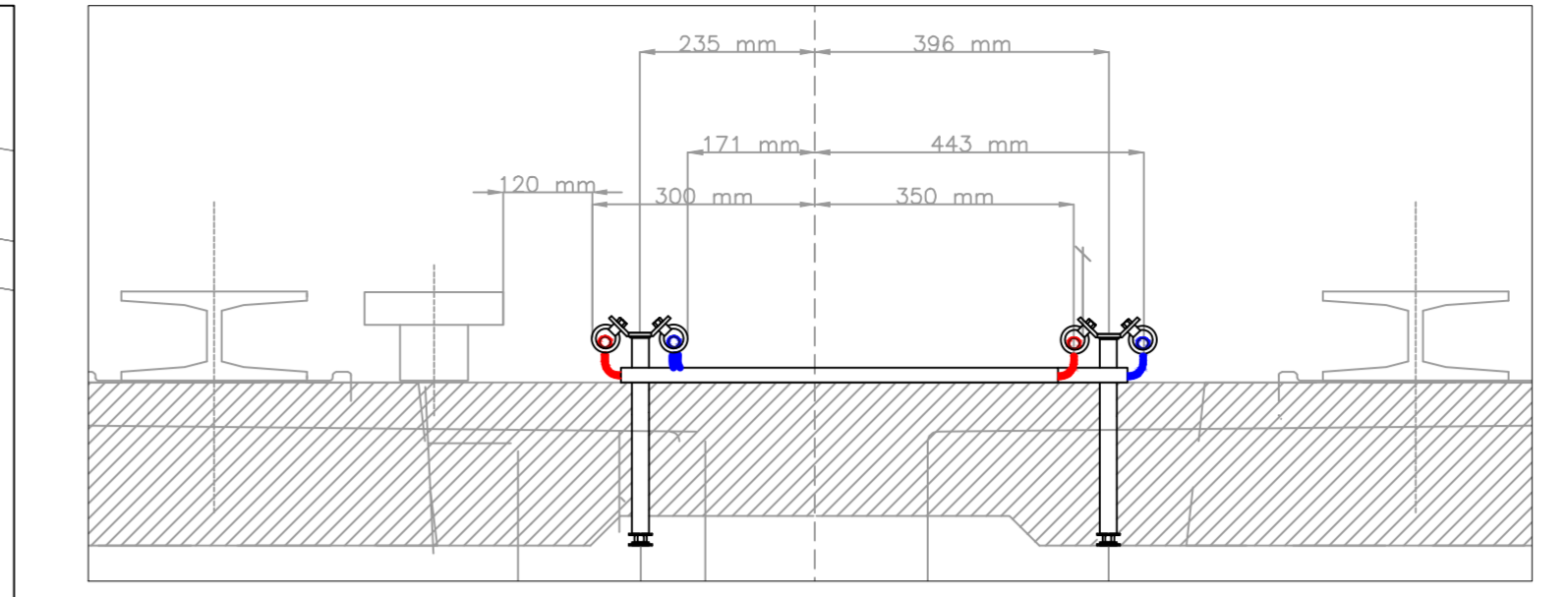

P Particolare di installazione piano del ferro

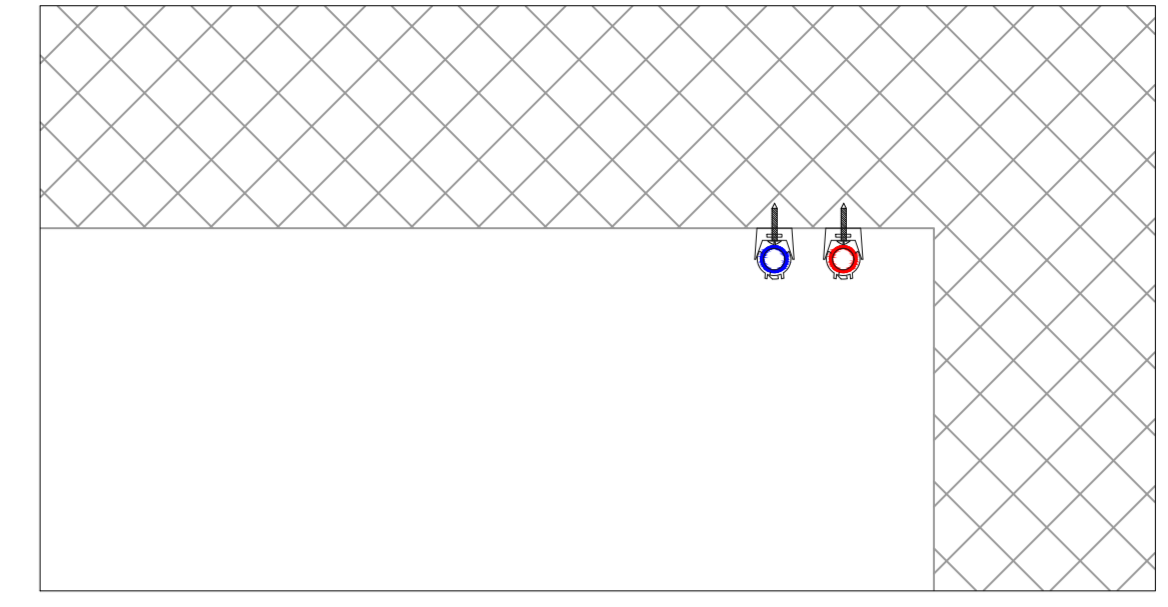

P Particolare di installazione a soffitto

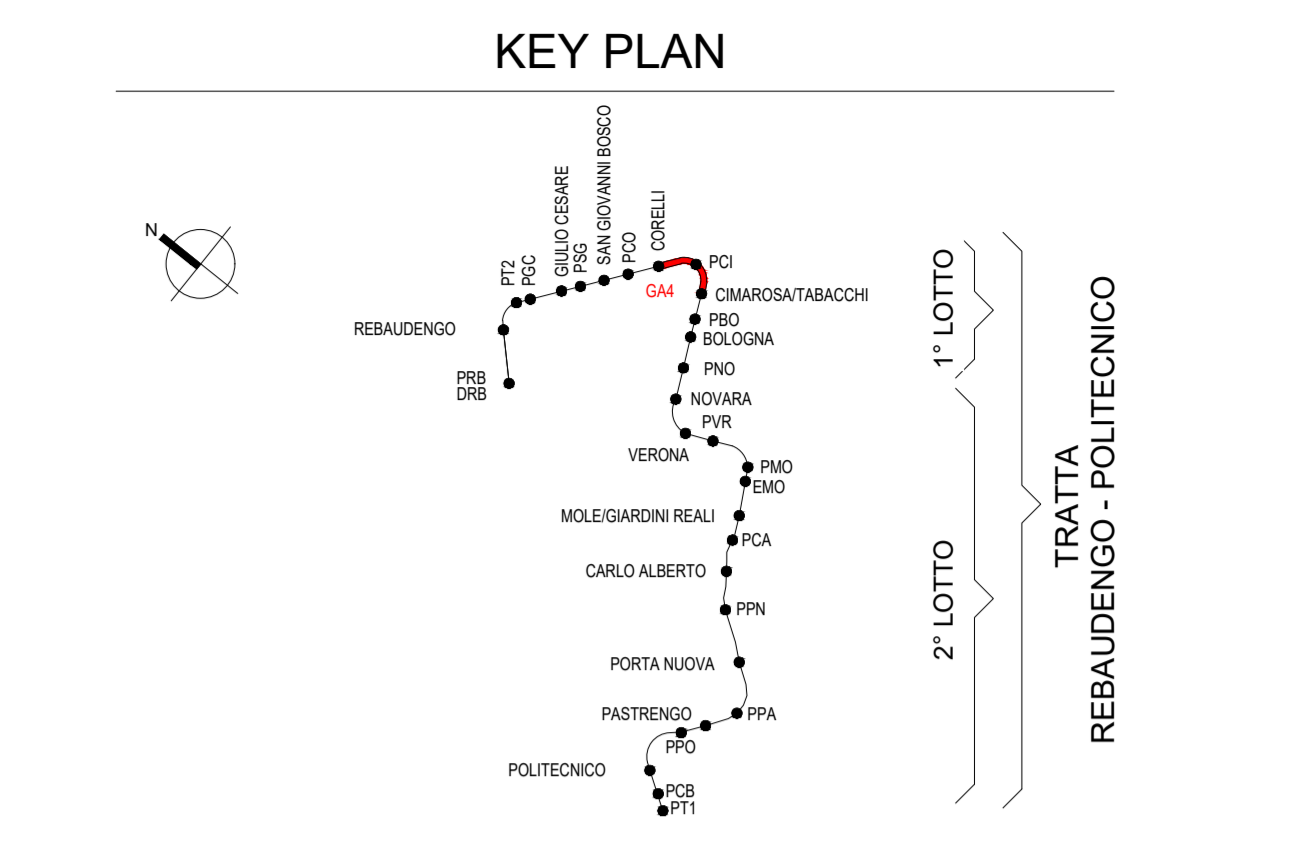

Legenda rivelazione - fibrolaser

Simbolo	Descrizione
	Cavo sensore a fibre ottiche - Via 1 - installazione a soffitto per protezione via corsa
	Cavo sensore a fibre ottiche - Via 1 - installazione piano del ferro per protezione via corsa
	Cavo sensore a fibre ottiche - Via 2 - installazione a soffitto per protezione via corsa
	Cavo sensore a fibre ottiche - Via 2 - installazione piano del ferro per protezione via corsa

**MINISTERO
DELLE INFRASTRUTTURE E DELLA MOBILITÀ SOSTENIBILI
STRUTTURA TECNICA DI MISSIONE**

COMUNE DI TORINO

**METROPOLITANA AUTOMATICA DI TORINO
LINEA 2 - TRATTA POLITECNICO - REBAUDENGO**

**PROGETTAZIONE DEFINITIVA
Lotto Funzionale 1: Rebaudengo - Bologna**

PROGETTO DEFINITIVO			INFRASTRASPORTI.TO S.r.l.		
DIRETTORE PROGETTAZIONE Responsabile integrazione discipline specialistiche	IL PROGETTISTA				
Ing. R. Crova Ordine degli Ingegneri della Provincia di Torino n. 60385	Ing. F. Azzarone Ordine degli Ingegneri della Provincia di Torino n. 122873	IMPIANTI NON DI SISTEMA - GALLERIA ARTIFICIALE IMPIANTO DI RIVELAZIONE INCENDI MANUFATTO BIVIO NORD (GALLERIA ARTIFICIALE GA4) TIPOLOGICO POSIZIONAMENTO			
ELABORATO					REV. 0
BM MANAGER Geom. L. D'Accardi		MTL2T1A1D IRIGA4T001		Fig. 1 di 1	

REV.	DESCRIZIONE	DATA	REDATTO	CONTROL.	APPROV.	VISTO
0	Prima emissione	31/03/2022	GHE	AGH	FAZ	RCR
1	Emissione finale a seguito di verifica preventiva	05/07/2023	GHE	FAZ	FAZ	RCR

LOTTO 1	CARTELLA	12.4.1	6	MTL2T1A1D	IRIGA4T001
---------	----------	--------	---	-----------	------------

STAZIONE APPALTANTE
DIRETTORE DI DIVISIONE INFRASTRUTTURE E MOBILITÀ
Ing. R. Bertasio
RESPONSABILE UNICO DEL PROCEDIMENTO
Ing. G. Marengo