

Scala 1 : 100
3 - Piano Copertura Ramo Ovest

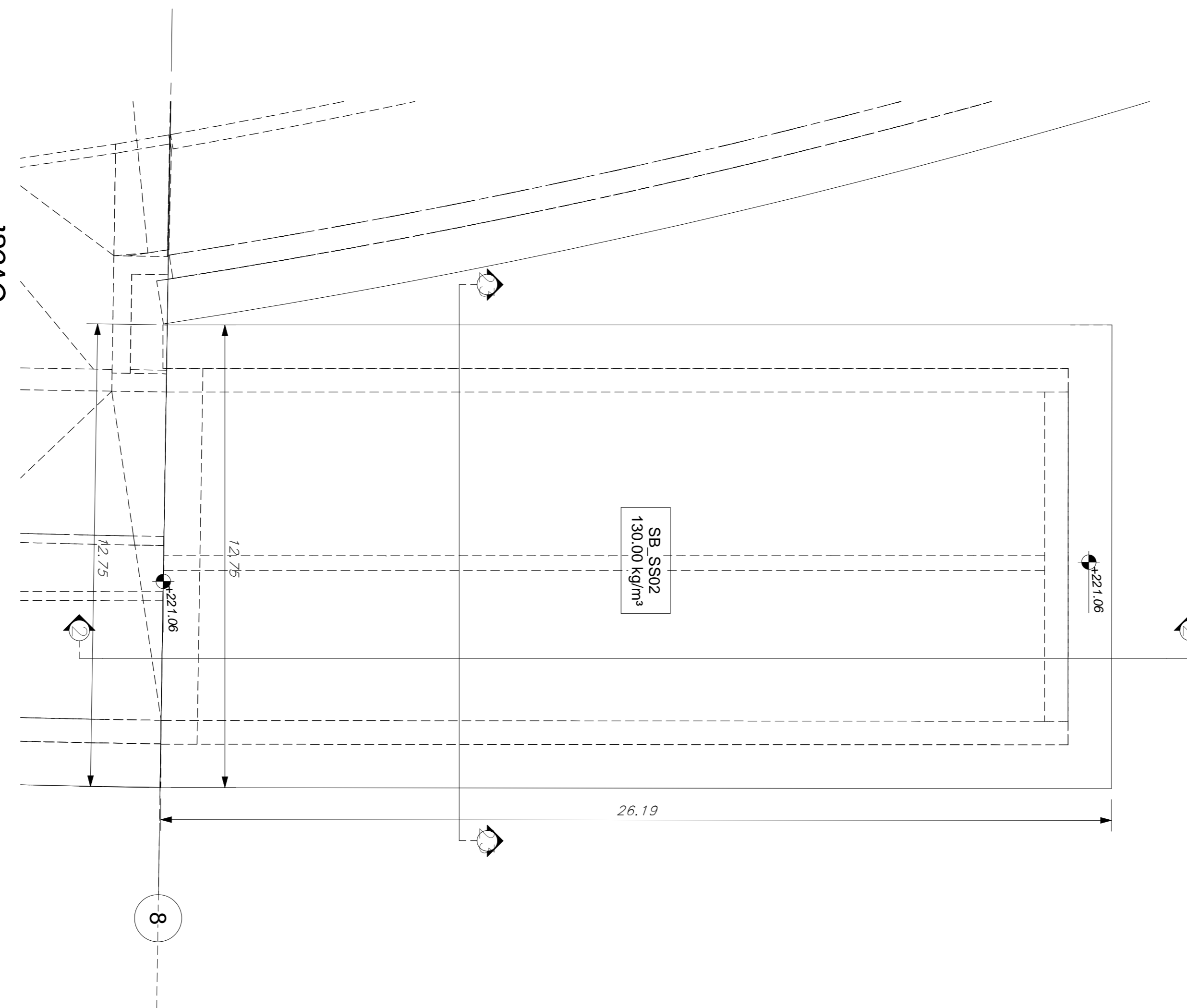

Sezione 12
Scala 1 : 100

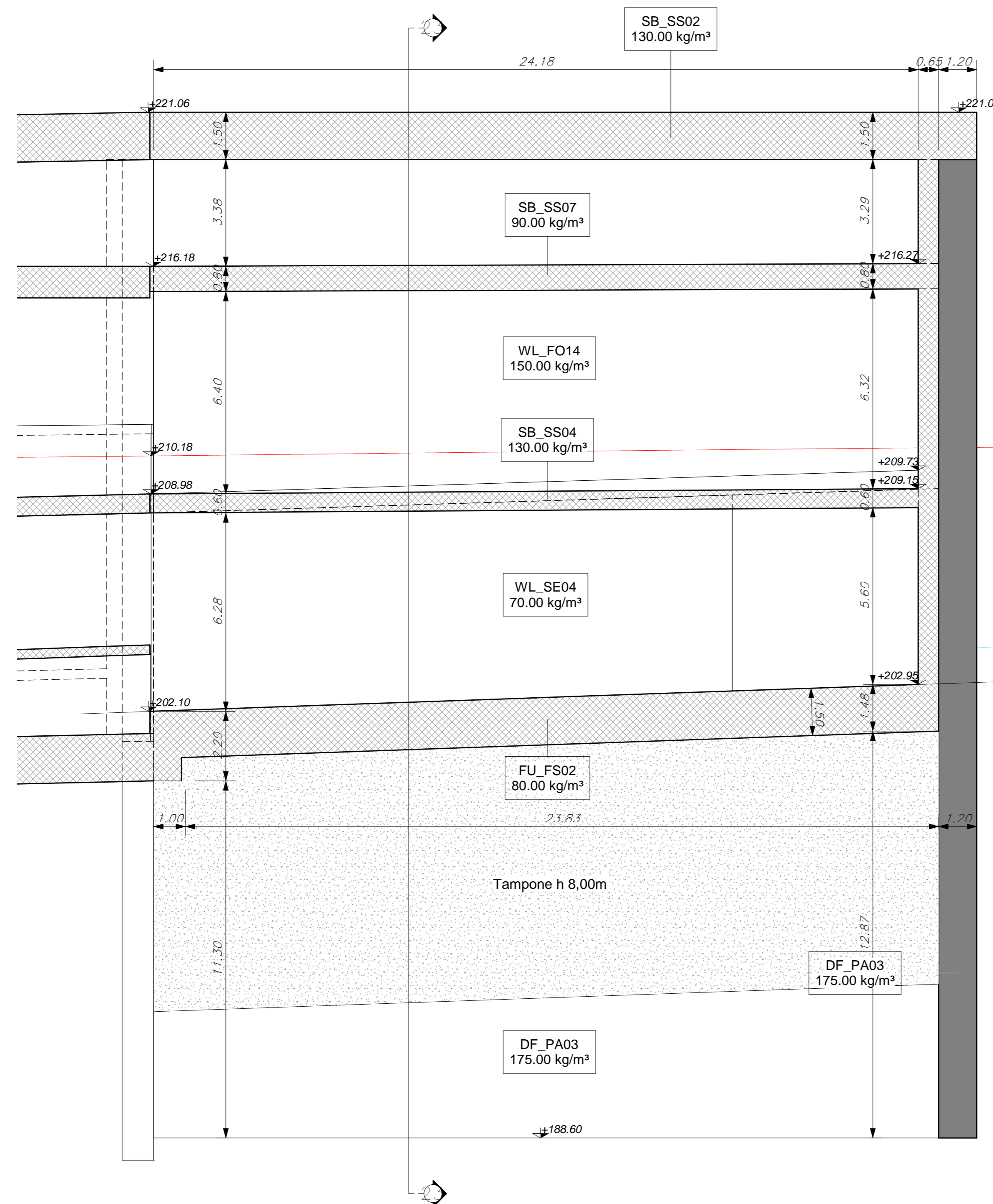

KEY PLAN



CARATTERISTICHE CALCESTRUZZI:

-MAGRONE
C12/15
Classe di esposizione: XC2

-DIAFRAMMI
C25/30
Classe di esposizione: XC2
Classe di consistenza: S3
Rapporto A/C: <0.60
Dosaggio minimo cemento: 300 kg/m²
Diamentro massimo aggregati: 25mm

-STRUTTURE INTERNE E FONDAZIONE:
C30/37
Classe di esposizione: XC3
Classe di consistenza: S4
Rapporto A/C: <0.55
Dosaggio minimo cemento: 320 kg/m²
Diamentro massimo aggregati: 20mm

Classe di esposizione ambientale del calcestruzzo secondo le Norme UNI 11104:2016 corrispondenti alle linee guida UNI EN 206-1.

RESISTENZA AL FUOCO

STRUTTURE INTERNE REI 120

ELEMENTO	COPRIFERRO MINIMO (mm)
DIAFRAMMI	75
SOLAI INTERNI	40
FONDAZIONE, COPERTURA E FODERE	50

ABACO CODICI IDENTITA' E INCIDENZA ARMATURA

Codice Identità	Descrizione	Incidenza armatura
DF_PA01	Paratia in Diaframmi, in c.a. sp. 800 mm	165.00 kg/m²
DF_PA02	Paratia in Diaframmi, in c.a. sp. 1000 mm	150.00 kg/m²
DF_PA03	Paratia in Diaframmi, in c.a. sp. 1200 mm	175.00 kg/m²
DF_PA03	Paratia in Diaframmi, in c.a. sp. 1200 mm	150.00 kg/m²
FU_FS01	Solettone di fondo, in c.a. sp. 800 mm	80.00 kg/m²
FU_FS02	Solettone di fondo, in c.a. sp. 1500 mm	80.00 kg/m²
SB_SS01	Soletta strutturale, in c.a. sp. 1000 mm	90.00 kg/m²
SB_SS01	Soletta strutturale, in c.a. sp. 1000 mm	80.00 kg/m²
SB_SS02	Soletta strutturale, in c.a. sp. 1500 mm	130.00 kg/m²
SB_SS02	Soletta strutturale, in c.a. sp. 1500 mm	100.00 kg/m²
SB_SS04	Soletta strutturale, in c.a. sp. 600 mm	130.00 kg/m²
SB_SS04	Soletta strutturale, in c.a. sp. 600 mm	75.00 kg/m²
SB_SS04	Soletta strutturale, in c.a. sp. 600 mm	60.00 kg/m²
SB_SS06	Soletta strutturale, in c.a. sp. 300 mm	130.00 kg/m²
SB_SS07	Soletta strutturale, in c.a. sp. 800 mm	90.00 kg/m²
SB_SS15	Soletta strutturale, in c.a. sp. 1300 mm	130.00 kg/m²
SF_HB01	Trave di cordolo, in c.a. 2900x800 mm	165.00 kg/m²
WL_F001	Fodera, in c.a. sp. 500 mm	70.00 kg/m²
WL_F009	Fodera, in c.a. sp. 600 mm	120.00 kg/m²
WL_F014	Fodera, in c.a. sp. 650 mm	150.00 kg/m²
WL_F014	Fodera, in c.a. sp. 650 mm	120.00 kg/m²
WL_SE02	Setto strutturale, in c.a. sp. 250 mm	70.00 kg/m²
WL_SE04	Setto strutturale, in c.a. sp. 400 mm	70.00 kg/m²
WL_SE06	Setto strutturale, in c.a. sp. 600 mm	70.00 kg/m²

MINISTERO DELLE INFRASTRUTTURE E DELLA MOBILITÀ SOSTENIBILI
STRUTTURA TECNICA DI MISSIONE



METROPOLITANA AUTOMATICA DI TORINO
LINEA 2 - TRATTA POLITECNICO - REBAUDENGO

PROGETTAZIONE DEFINITIVA
Lotto Costruttivo 1: Rebaudengo - Bologna

PROGETTO DEFINITIVO
DIRETTORE PROGETTAZIONE
Responsabile Integrazione discipline specialistiche

INFRA.TO
INFRASTRASPORTI.TO S.r.l.

Ing. R. Crovi
Dottorato degli Ingegneri della Provincia di Torino n. 60385

Ing. F. Rizzo
Dottorato degli Ingegneri della Provincia di Torino n. 93374

PROGETTO STRUTTURALE - GALLERIA ARTIFICIALE
TRATTE D'OPERA GA4
PIANO COPERTURA E PROFILO - TAV. 13/13

ELABORATO	REV.	SCALA	DATA
MTL2T1A1D STRGA4T005.13	0 2	1:100	14/07/23

BM MANAGER Geom. L. D'Accardi

REV.	DESCRIZIONE	DATA	REDAITTO	CONTROL.	APPROV.	VISTO
0	Emissione	18/01/22	HBE	ECA	FRI	RCR
1	Emissione finale a seguito di verifica preventiva	29/12/22	HBE	ECA	FRI	RCR
2	Emissione finale a seguito di verifica preventiva	14/07/23	HBE	ECA	FRI	RCR

LOTTO 1 CARTELLA 9.5.1 62 MTL2T1A1D STRGA4T005.13

STAZIONE APPALTANTE
DIRETTORE ED DIVISIONE INFRASTRUTTURE E MOBILITÀ
Ing. R. Bertasio
RESPONSABILE LINEA DEL PROCEDIMENTO
Ing. A. Strozziere