

2 3D Coll. Principale

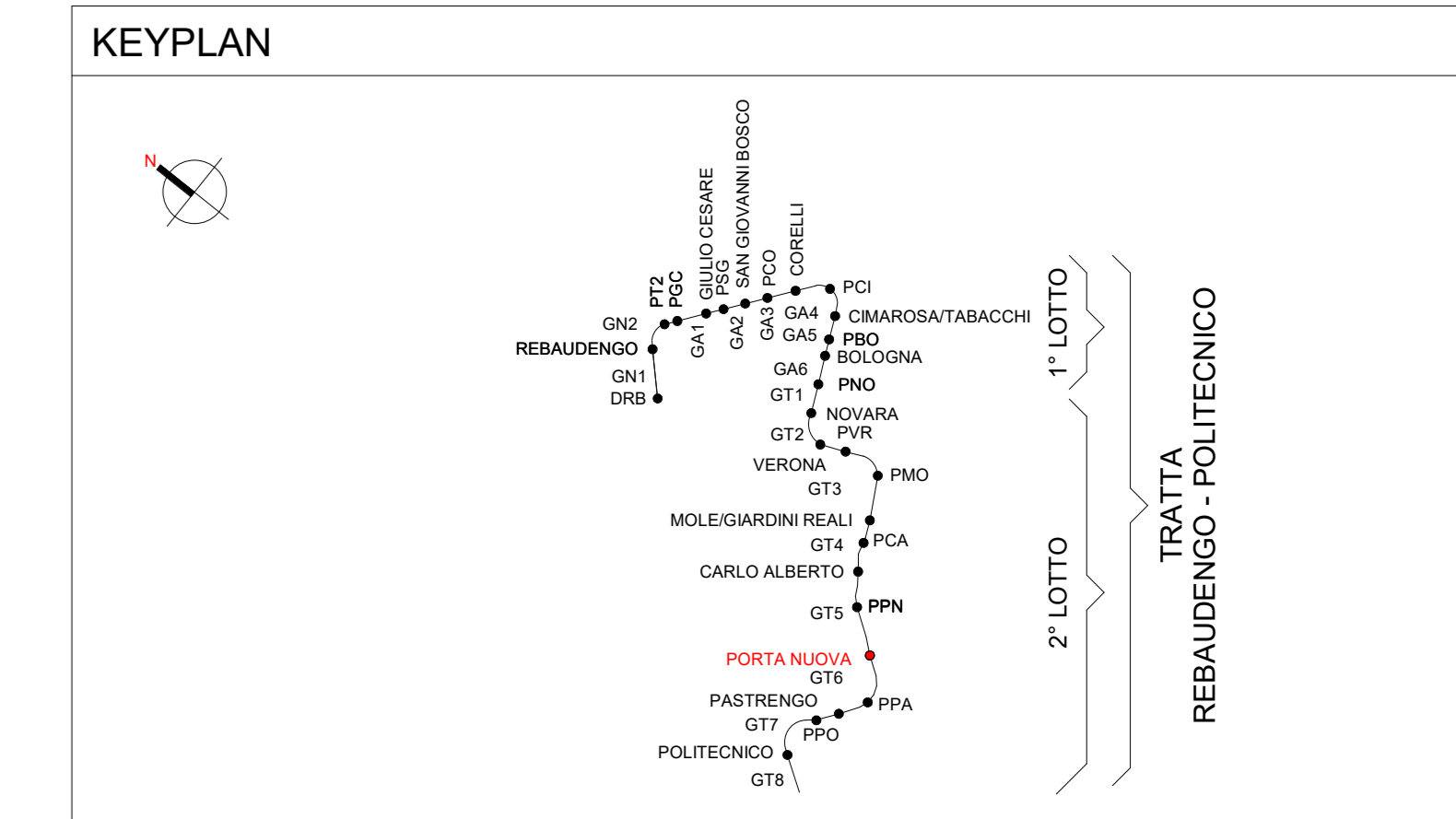
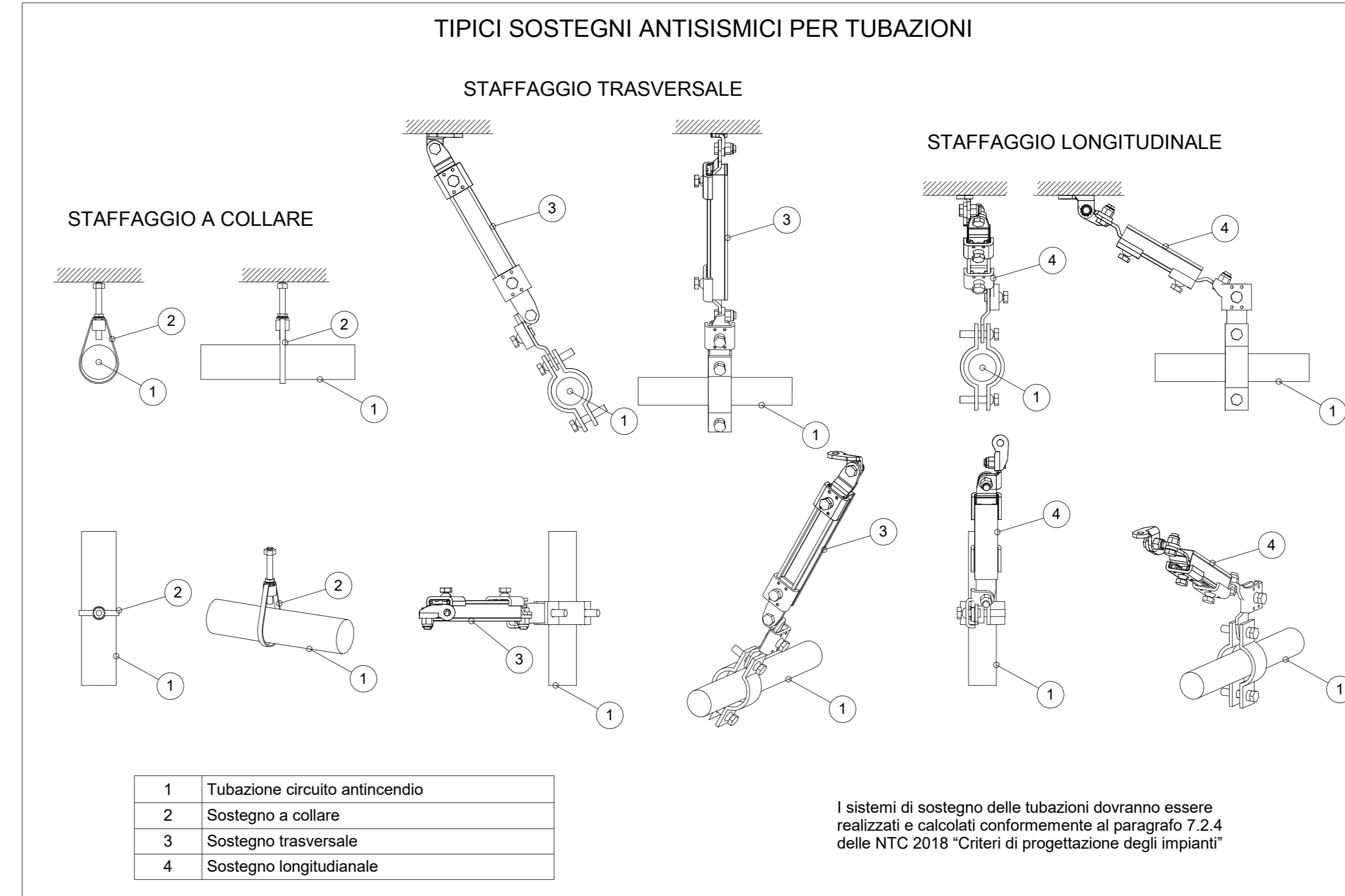
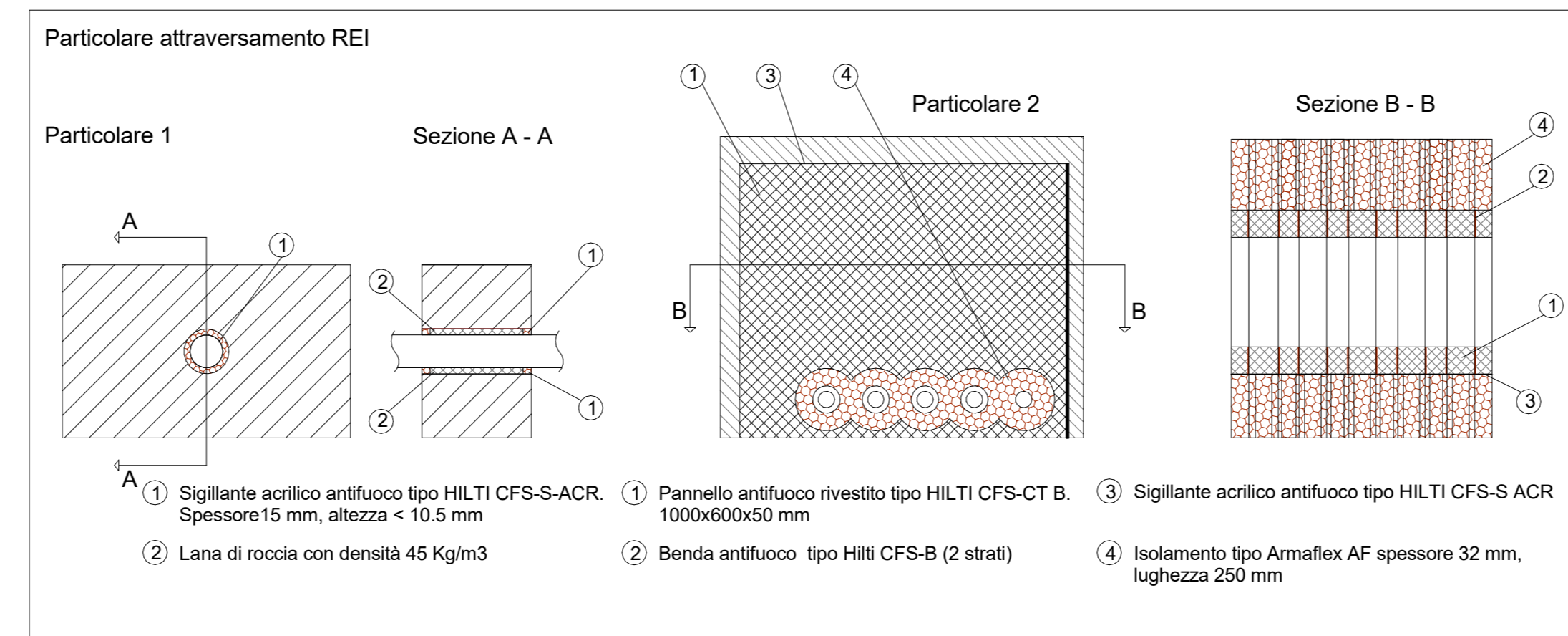

Legenda Idrico sanitario

IMPIANTO			TUBAZIONI	
Colore	Abbreviazione	Descrizione	Codice Identità	Descrizione
	I-AFS	Acqua fredda sanitaria	PL_FeZn_CA-FI	Acciaio zincato a caldo, filettato

ETICHETTA TUBI (estesa)

Codice Identità tubazione

Diametro nominale (tubi metallici)

Diametro esterno (tubi plastici)

Quota di fondo tubazione in mm

PL_FeZn_SF DN 100 DE 125 Q.3300 mm

SIMBOLO	Codice Identità	Descrizione
	-	Sanitario wc
	-	Sanitario lavabo
	PA_UNI_REI	Barricco frangifiamma per ripristino pareti REI
	SP_ARM_LIN45	Armadio LIN45



1 IS_Piano atrio (livello -1)
1 : 100

MINISTERO DELLE INFRASTRUTTURE E DELLA MOBILITÀ SOSTENIBILI
STRUTTURA TECNICA DI MISSIONE

Mims
COMUNE DI TORINO
CITY DI TORINO

METROPOLITANA AUTOMATICA DI TORINO
LINEA 2 - TRATTA POLITECNICO - REBAUDENGO
PROGETTAZIONE DEFINITIVA
Lotto Costruttivo 2: Bologna - Politecnico

PROGETTO DEFINITIVO

DIRETTORE PROGETTAZIONE
responsabile progettazione
designare sostituzibile

IL PROGETTISTA

INFRA.TO
INFRASTRASPORTO S.r.l.

IMPIANTI NON DI SISTEMA - STAZIONE PORTA NUOVA
IMPIANTI IDRICO SANITARIO E ADDUZIONE
PIANTA PIANO ATRIO E ACCESSI

ELABORATO	REV.	INT.	SCALA	DATA
BN MANAGER Geom. L. D'Accardi	0	2	1:100	20/10/23

AGGIORNAMENTI

REV.	DESCRIZIONE	DATA	REDAATTO	CONTROLLO	APPROVAZIONE	VERIFICA
0	EMMISSIONE	30/03/22	ASL	AGL	FAZ	KO
1	EMMISSIONE FINALE A SEGUITO DI VERIFICA PREVENTIVA	20/04/23	ASL	FAZ	FAZ	KO
2	EMMISSIONE FINALE A SEGUITO DI VERIFICA PREVENTIVA	20/10/23	ASL	FAZ	FAZ	KO

STAZIONE APPALTANTE

DIRETTORE DI DIVISIONE
INFRASTRUTTURE E MOBILITÀ
Ing. R. Bertasio

RESPONSABILE UNICO DEL PROCEDIMENTO
Ing. A. Srozzero