

PLANIMETRIA GA1

SCALA 1:500

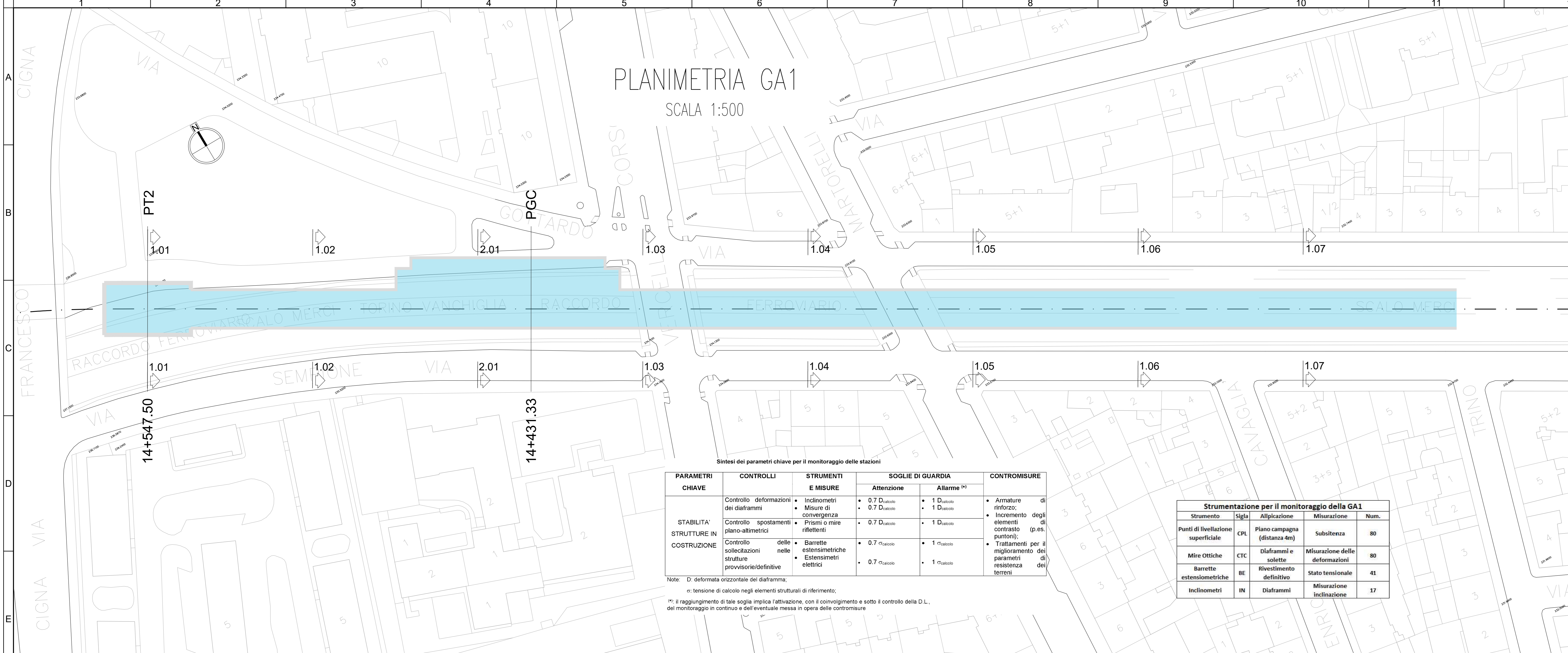

Sintesi dei parametri chiave per il monitoraggio delle stazioni

PARAMETRI CHIAVE	CONTROLLI	STRUMENTI E MISURE	SOGGIE DI GUARDIA		CONTROMISURE
			Attenzione	Allarme P ¹	
STABILITA' STRUTTURE IN COSTRUZIONE	Controllo deformazioni dei diaframmi	<ul style="list-style-type: none"> Inclinometri Misure di convergenza 	<ul style="list-style-type: none"> 0.7 D_{max} 0.7 D_{max} 	<ul style="list-style-type: none"> 1 D_{max} 1 D_{max} 	<ul style="list-style-type: none"> Armature di rinforzo; Incremento degli elementi di contrasto (p.es. puntoni); Trattamenti per il miglioramento dei parametri di resistenza terreni
	Controllo spostamenti piano-altimetrici	<ul style="list-style-type: none"> Prismi o mire riflettenti 	<ul style="list-style-type: none"> 0.7 D_{max} 	<ul style="list-style-type: none"> 1 D_{max} 	
	Controllo delle sollecitazioni nelle strutture provvisorie/definitive	<ul style="list-style-type: none"> Barrette estensimetriche Estensimetri elettrici 	<ul style="list-style-type: none"> 0.7 σ_{max} 0.7 σ_{max} 	<ul style="list-style-type: none"> 1 σ_{max} 1 σ_{max} 	

Note: D: deformata orizzontale dei diaframmi.
 1: tensione di calcolo negli elementi strutturali di riferimento.
 P¹: il raggiungimento di tale soglia implica l'attivazione, con il coinvolgimento e sotto il controllo della D.L., del monitoraggio in continuo e dell'eventuale messa in opera delle contromisure

Strumentazione per il monitoraggio della GA1

Strumento	Sigla	Applicazione	Misurazione	Num.
Punti di livellazione superficiale	CPL	Piano campagna (distanza 4m)	Subsidenza	80
Mire Ottiche	CTC	Diaframmi e solette	Misurazione delle deformazioni	80
Barrette estensimetriche	BE	Rivestimento definitivo	Stato tensionale	41
Inclinometri	IN	Diaframmi	Misurazione Inclinazione	17

LEGENDA E CARATTERISTICHE TECNICHE

- CPL** : Punto di livellazione superficiale. Basi realizzate con barre ad aderenza migliorata ø20mm, L=1000mm con testa sferica di appoggio per lo studio, cementata in foro e protetta in un pozzetto a raso.
- BE** : Barrette estensimetriche
- CTC** : Mira ottica per misurazioni topografiche 3D a puntamento manuale. Tipo: barra in acciaio zincato ad a.m., ø=20mm L=150mm, estermità filettata per raccordo con supporto della mira ottica per stazione integrata. Sensore: stazione topografica integrata coassiale, precisione angolo ±0.1 mgon distanza ±1mm
- IN** : Inclinometro. Tipo: tubo inclinometrico con 4 guide in ABS, diametro int. 60mm, spirale < 0.3/m. Sensore: sonda inclinometrica biassiale, dotata di servoccelerometro, campo di misura ±30°, risoluzione di lettura ±0.5mm, ogni 500 mm

NOTE GENERALI

- Gli schemi presentati sono tipologici, tutte le posizioni riportate sono indicative e dovranno essere definite in loco in accordo con la D.L.
- La frequenza delle letture e l'entità delle soglie di attenzione e allarme dovranno essere assegnate in loco in accordo con la D.L.
- Gli strumenti indicati con la sigla CTC corrispondono a mira ottica a puntamento manuale

SEZIONE TRASVERSALE GA1

SCALA 1:100
1.01÷1.07
INTERASSE 50m

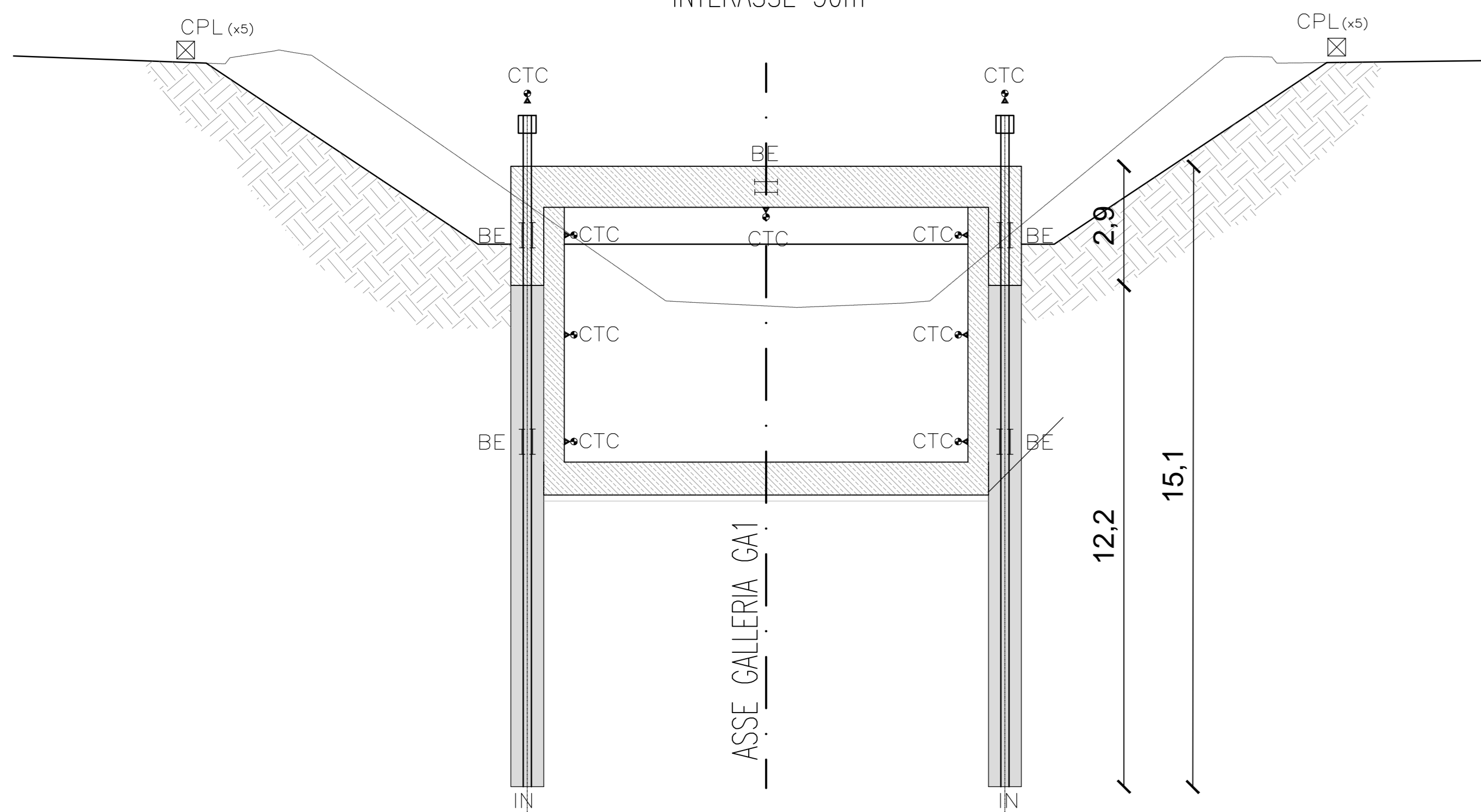

SEZIONE TRASVERSALE GA1 + POZZO "PGC"

SCALA 1:100
2.01

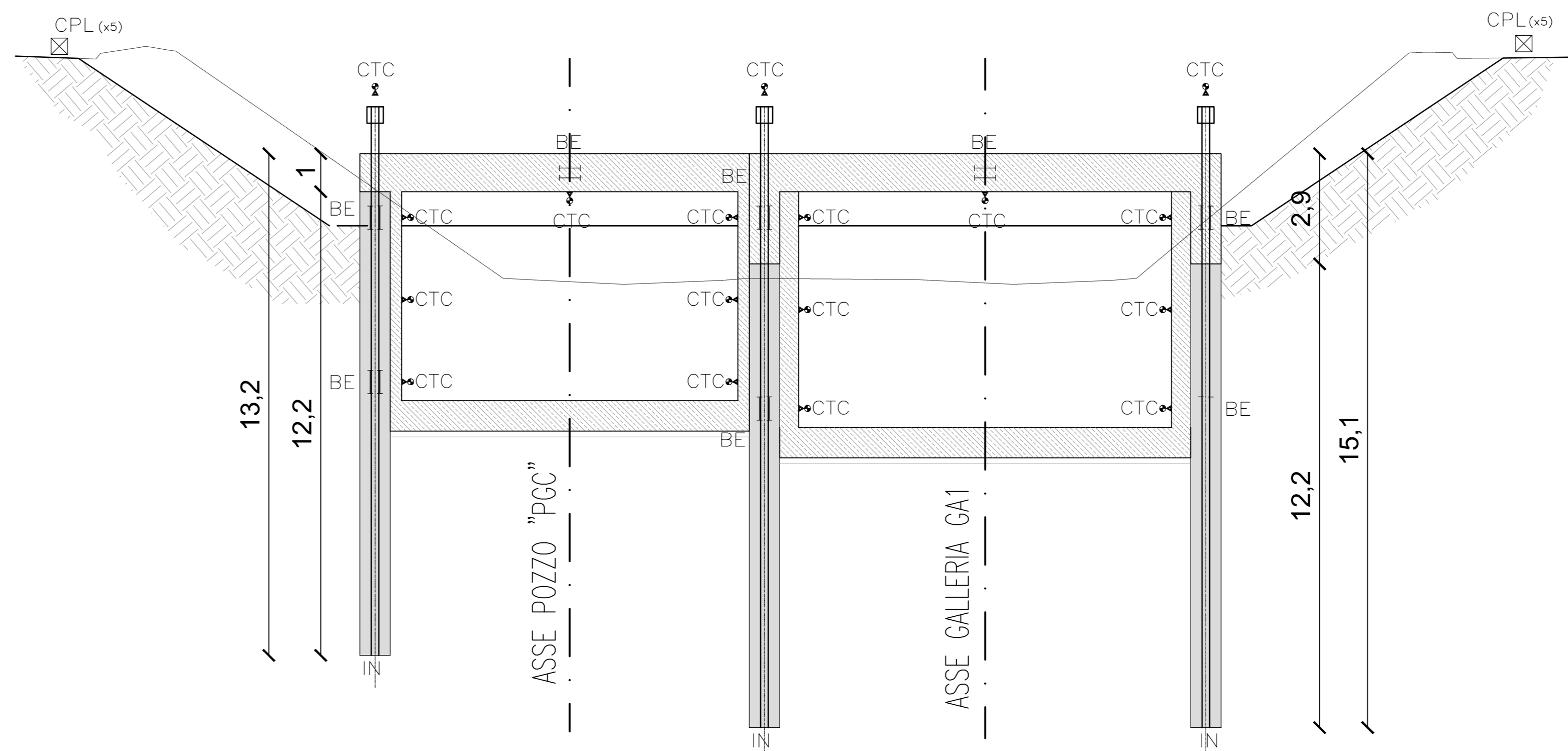

DETTAGLIO 1
PUNTO DI LIVELLAZIONE SUPERFICIALE (CPL)

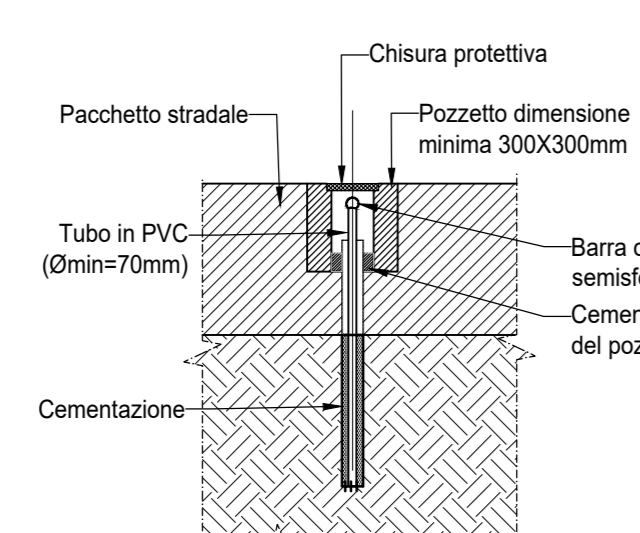

DETTAGLIO 2
SCHEMA DI POSIZIONAMENTO MIRA OTTICA PER MISURE DI SPOSTAMENTO (CTC)

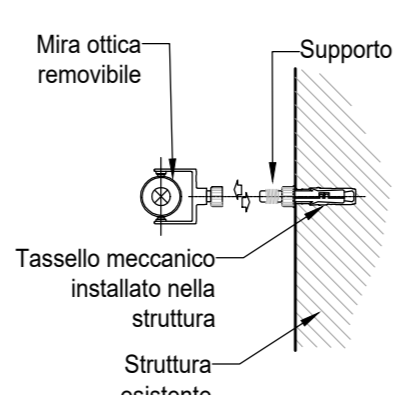

DETTAGLIO 3
PARTICOLARE BARRETTE ESTENSIMETRICHE A CORDA VIBRANTE IN CLS (BE)

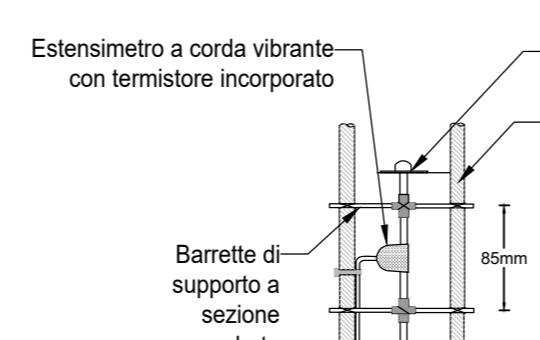

DETTAGLIO 4
SCHEMA DI POSIZIONAMENTO BARRE ESTENSIMETRICHE (BE) E TUBO INCLINOMETRO (IN)

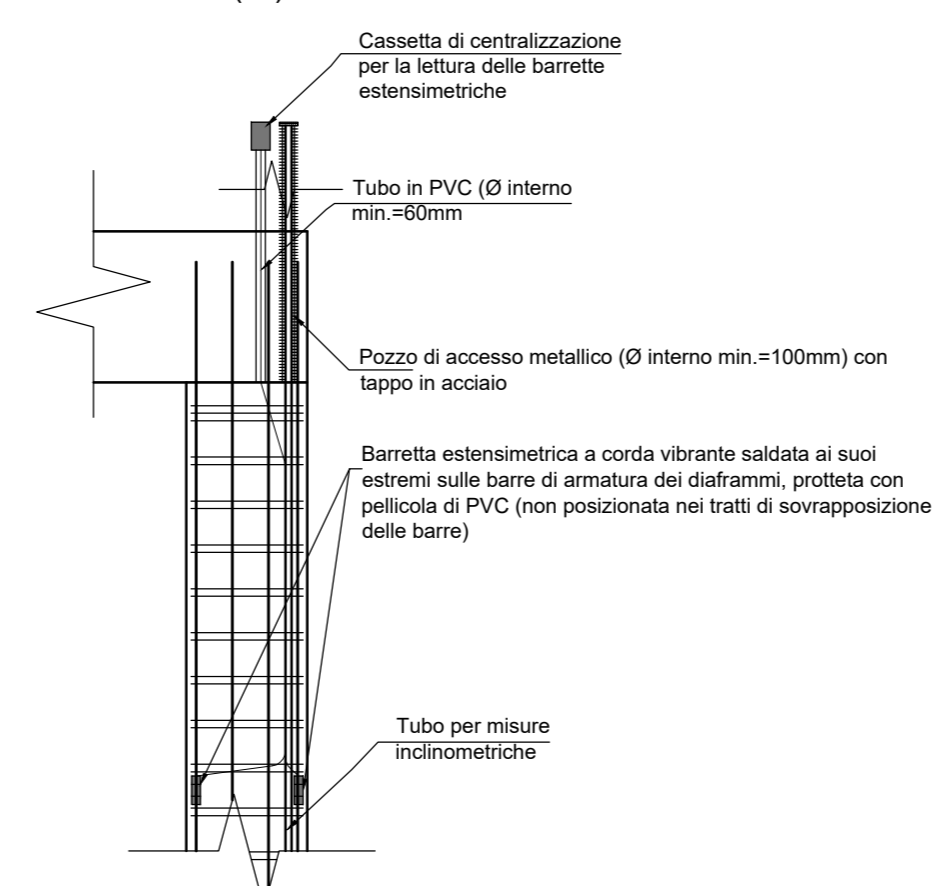

MINISTERO DELLE INFRASTRUTTURE E DELLA MOBILITÀ SOSTENIBILI
STRUTTURA TECNICA DI MISSIONE

COMUNE DI TORINO

METROPOLITANA AUTOMATICA DI TORINO
LINEA 2 - TRATTA POLITECNICO - REBAUDENGO
PROGETTAZIONE DEFINITIVA
 Lotto Costruttivo 1: Rebaudengo - Bologna

PROGETTO DEFINITIVO
 DIRETTORE PROGETTAZIONE: Ing. R. Crova
 IL PROGETTISTA: INFRA.PA.TO S.r.l.
SUBSIDIENZE, PRESIDIO E MONITORAGGI
 INTERVENTI DI MONITORAGGIO - GALLERIA ARTIFICIALE GA1
 PLANIMETRIA E SEZIONI

ELABORATO	REV.	SCALA	DATA
MTL2T1A1DPRCGA1T	001	0 1	30/11/22

BIM MANAGER Geom. L. D'Accardi

REV.	DESCRIZIONE	DATA	REDAATTO	CONTROL.	APPROV.	VISTO
0	EMISSIONE	31/05/22	LFA	ECA	FRI	RCR
1	Emissione finale a seguito di verifica preventiva	30/11/22	MSA	ECA	FRI	RCR

STAZIONE APPALTANTE
 DIRETTORE DI DIVISIONE INFRASTRUTTURE E MOBILITÀ
 Ing. R. Bertasio
 RESPONSABILE UNICO DEL PROCEDIMENTO
 Ing. G. Marengo