

ABACO CODICI IDENTITA' E INCIDENZE ARMATURA		
Codice Identità	Descrizione	Incidenza armatura
FU_FS09	Solettone di fondo, in c.a. sp. 2000 mm	140.00 kg/m ²
DF_PA03	Paratia in Diaframmi, in c.a. sp. 1200 mm	236.00 kg/m ²
DF_PA05	Paratia in Diaframmi, in c.a. sp. 1200 mm, armata con barre in VTR	97.00 kg/m ²
WL_FO02	Fodera, in c.a. sp. 800 mm	137.00 kg/m ²
WL_ME01	Membrane d'impermeab. vert. esterno, sp.20mm	0.00 kg/m ²
WL_ME02	Membrane d'impermeab. vert. tra Diaframma e Fodera, sp.10mm	0.00 kg/m ²
WL_SE03	Setto strutturale, in c.a. sp. 300 mm	100.00 kg/m ²
SB_BS01	Massetto di fondo in CLS sp. 200 mm	0.00 kg/m ²
SB_ME01	Membrane d'impermeab. orizz. esterno, sp.20mm	0.00 kg/m ²
SB_ME02	Membrane d'impermeab. orizz. fondazione, sp.10mm	0.00 kg/m ²
SB_SS02	Soletta strutturale, in c.a. sp. 1500 mm	81.00 kg/m ²
SB_SS03	Soletta strutturale, in c.a. sp. 1200 mm	61.00 kg/m ²
SB_SS06	Soletta strutturale, in c.a. sp. 300 mm	100.00 kg/m ²
ST_CS03	Scala gettata, in c.a. sp. 300 mm	100.00 kg/m ²
ST_CS03	Scala gettata, in c.a. sp. 300 mm	100.00 kg/m ²
ST_CS03	Scala gettata, in c.a. sp. 300 mm	100.00 kg/m ²
SF_CB30	Trave di cordolo a L, in c.a. 300x1200x3000x600 mm	135.00 kg/m ²
SF_HB11	Trave di cordolo a L, in c.a. 4200x1500x3900x750 mm	98.00 kg/m ²

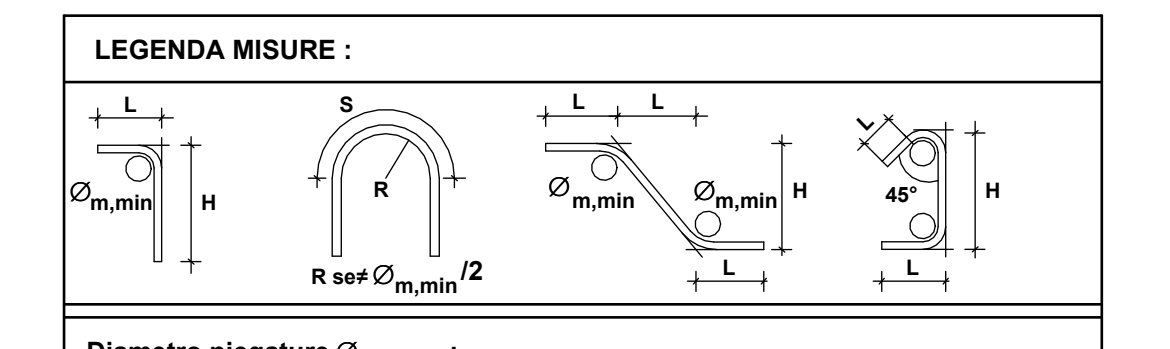
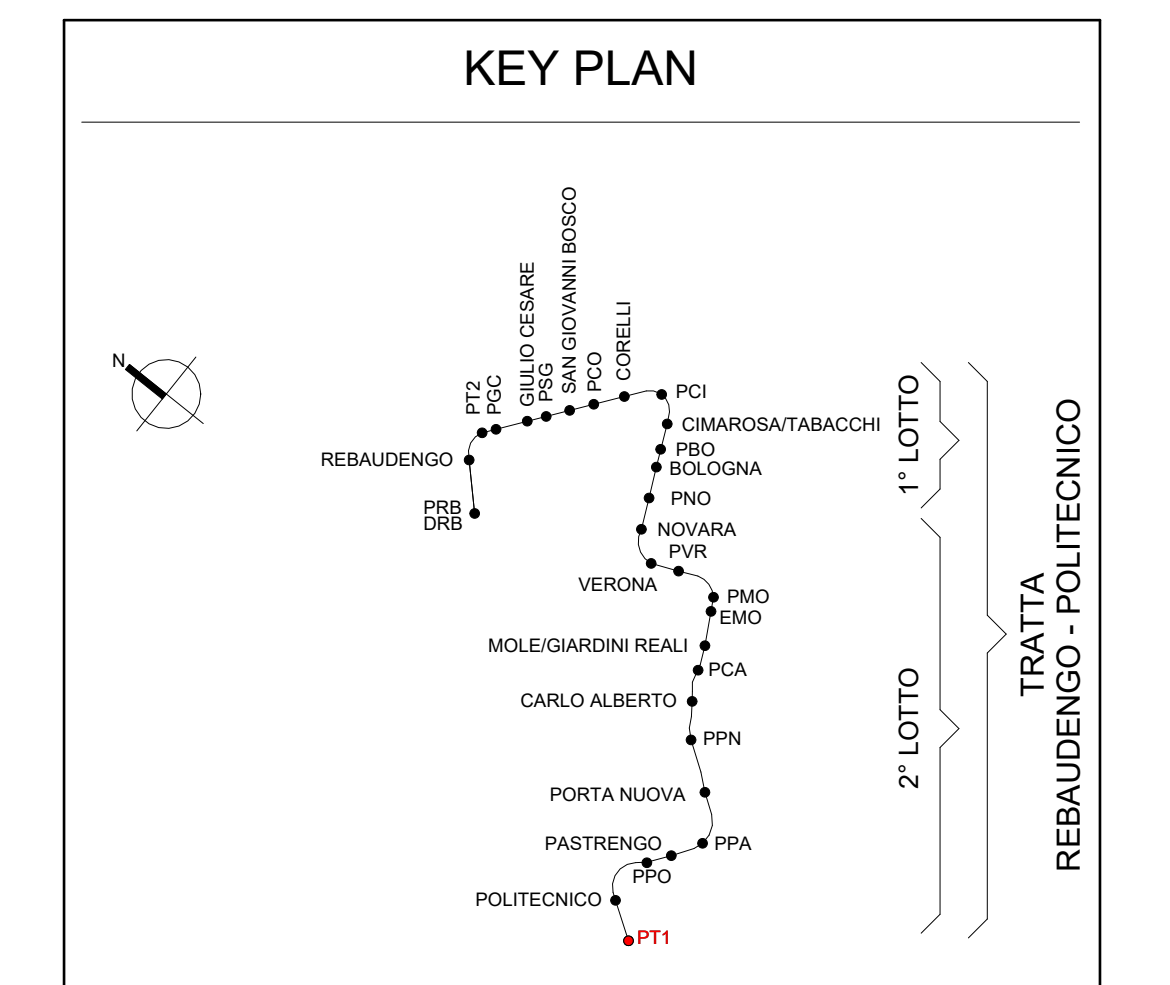

Diametro piegature $\phi_{m,min}$:	
ϕ Barra ≤ 16	$\phi_{m,min} = 4 \phi$
ϕ Barra > 16	$\phi_{m,min} = 7 \phi$

MATERIALI :

CALCESTRUZZI

MAGRONE	C12/15	Classe di esposizione:	X0
DIAFRAMMI	C25/30	Classe di esposizione:	XC2
		Classe di consistenza:	S3
		Rapporto A/C:	50/60
		Dosaggio minimo cemento:	300 kg/m ³
		Diametro massimo aggregati:	25 mm

STRUTTURE INTERNE

	C30/37	Classe di esposizione:	XC3
		Classe di consistenza:	S4
		Rapporto A/C:	50/55
		Dosaggio minimo cemento:	320 kg/m ³
		Diametro massimo aggregati:	20 mm

Classe di esposizione ambientale del calcestruzzo secondo le Norme UNI 11104:2016 corrispondenti alle linee guida UNI EN 206-1.

GROUT DI SIGILLATURA
f_c min = 40 N/mm²

ACCIAI DA C.A.
Barre $\phi \leq 28$ mm B450C
Reti e tralicci elettrosaldati f_{yk} ≥ 450 N/mm²
f_k ≥ 540 N/mm²
1.15 $\leq (f_t / f_{yk}) < 1.35$
(Agf_{yk} $\geq 7.5\%$)

ACCIAI DI CARPENTERIA
S355J0 f_{yk} ≥ 355 N/mm²
f_k ≥ 510 N/mm²

Elemento	Copriferro minimo (mm)
DIAFRAMMI	75
FONDAZIONE E STRUTTURE INTERNE	50

RESISTENZA AL FUOCO
STRUTTURE INTERNE REI 120

- NOTE**
- Tutti i materiali e le forniture in cantiere dovranno essere conformi alle vigenti normative UNI e CE come richiesto dal Digs n. 106 del 16 giugno 2017 Materiali da Costruzione;
 - Tutte le dimensioni sono espresse in m;
 - Tutte le quote altimetriche sono espresse in metri;
 - Tutte le misure vanno controllate in loco, prima dell'esecuzione della carpenteria.

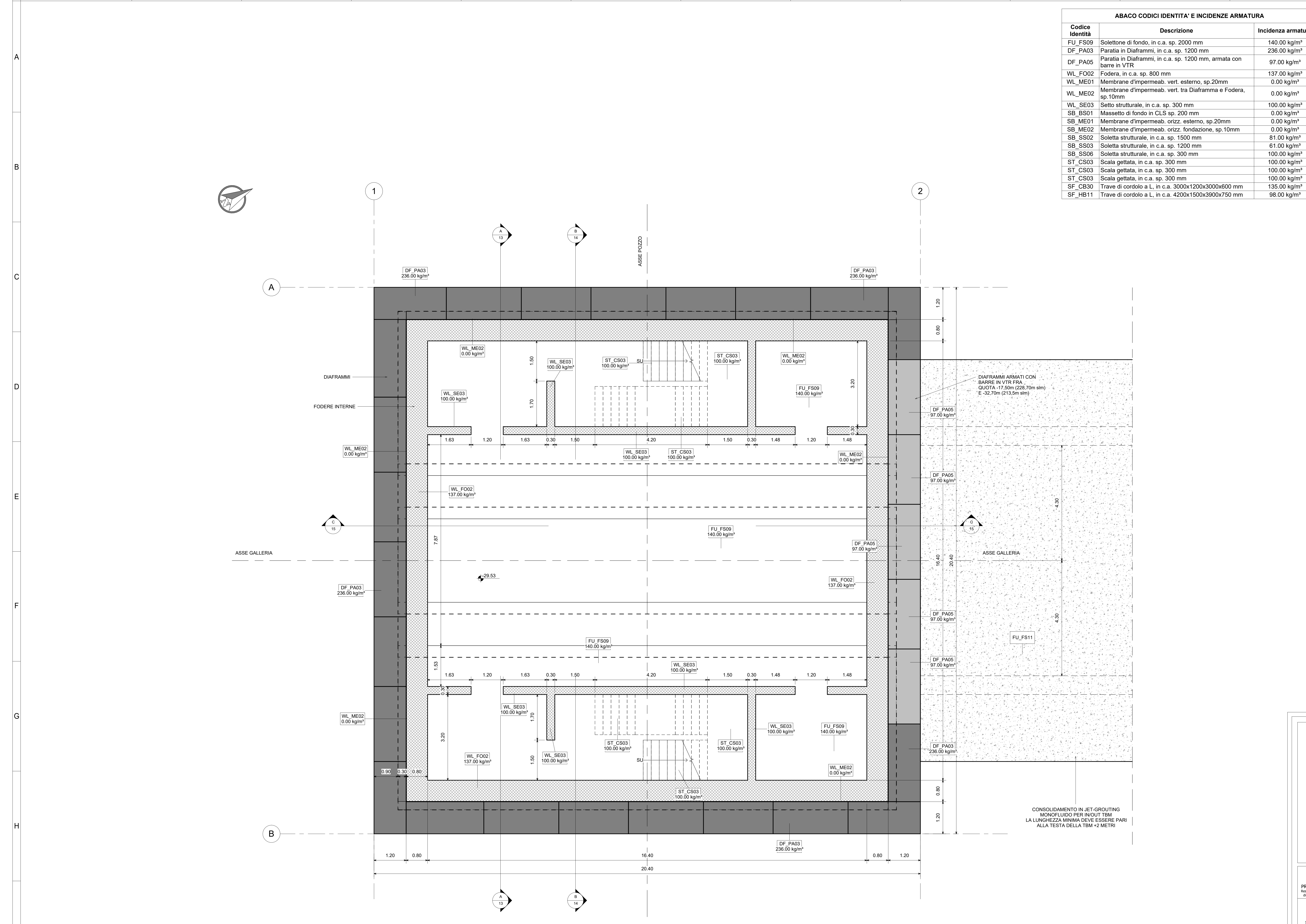

1 Piano sottobanchine (livello -5)
1 : 50

MINISTERO DELLE INFRASTRUTTURE E DELLA MOBILITÀ SOSTENIBILI
STRUTTURA TECNICA DI MISSIONE

Mims
COMUNE DI TORINO
CITTA' DI TORINO

METROPOLITANA AUTOMATICA DI TORINO
LINEA 2 - TRATTA POLITECNICO - REBAUDENGO
PROGETTAZIONE DEFINITIVA
Lotto costruttivo 2: Bologna - Politecnico

PROGETTO DEFINITIVO	IL PROGETTISTA	INFRA.TO INFRASTRASPORTI.TO S.r.l.
Ing. R. Crova Dirigente degli Ingegneri della Provincia di Torino n. 60385	Ing. F. Rizzo Dirigente degli Ingegneri della Provincia di Torino n. 9337K	
PROGETTO STRUTTURALE - POZZI E MANUFATTI DI LINEA POZZO DI ESTRAZIONE TBM SOLAIO DI FONDO		
ELABORATO	REV.	SCALA
MTL2T1_A2DSTRPT1_T007	0 2	1:50
DATA	21/06/23	
AGGIORNAMENTI		
REV.	DESCRIZIONE	DATA
0	EMISSIONE	18/05/22
1	Emissione finale a seguito di verifica preventiva	30/11/22
2	Emissione finale a seguito di verifica preventiva	21/06/23

STAZIONE APPALTANTE
DIRETTORE DI DIVISIONE INFRASTRUTTURE E MOBILITÀ
Ing. R. Bertasio
RESPONSABILE LINEA DEL PROCEDIMENTO
Ing. A. Strozzerio