

NOTE

- Tutti i materiali e le forniture in cantiere dovranno essere conformi alle vigenti normative UNI e CE come richiesto dal Digt n. 106 del 16 giugno 2017 Materiali da Costruzione;
- Tutte le dimensioni sono espresse in cm;
- Tutte le quote nei dettagli sono espresse in mm;
- Tutte le quote altimetriche sono espresse in metri;
- Tutte le misure vanno controllate in loco, prima dell'esecuzione della carpenteria.

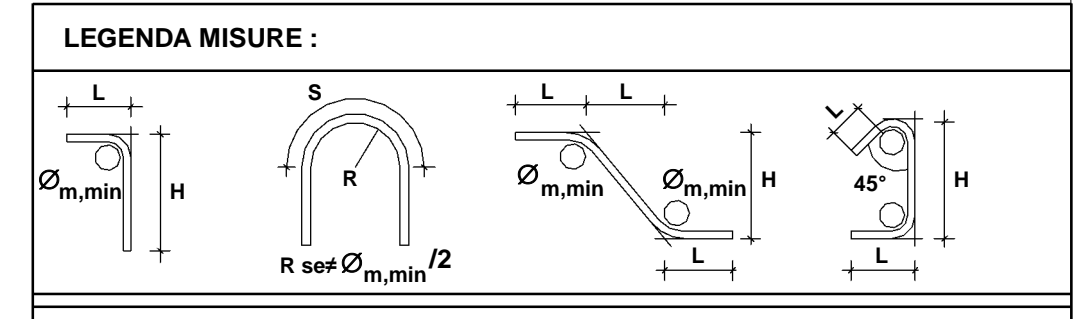

Diametro piegature ϕ_{min} :

ϕ Barra ≤ 16	$\phi_{min} \geq 4 \phi$
ϕ Barra > 16	$\phi_{min} \geq 7 \phi$

MATERIALI:

CALCESTRUZZI

MAGRONE	C12/15	Classe di esposizione:	X0
DIAPRAMMI	C25/30	Classe di esposizione:	XC2
		Classe di consistenza:	S3
		Rapporto A/C:	40.60
		Dosaggio minimo cemento:	300 kg/m ³
		Diametro massimo aggregati:	25 mm

STRUTTURE INTERNE

	C30/37	Classe di esposizione:	XC3
		Classe di consistenza:	S4
		Rapporto A/C:	49.55
		Dosaggio minimo cemento:	320 kg/m ³
		Diametro massimo aggregati:	20 mm

SOVRASTRUTTURE

	C30/37	Classe di esposizione:	XC1
		Classe di consistenza:	S4
		Rapporto A/C:	49.55
		Dosaggio minimo cemento:	320 kg/m ³
		Diametro massimo aggregati:	20 mm

Classe di esposizione ambientale del calcestruzzo secondo le Norme UNI 11194:2016 corrispondenti alle linee guida UNI EN 206-1.

GROUT DI SIGILLATURA
 $f_c \min = 40 \text{ N/mm}^2$

ACCIAI DA C.A.
 Barre $\phi \leq 26 \text{ mm}$ B450C
 Reti e tralicci elettrosalati $f_{yk} \geq 450 \text{ N/mm}^2$
 $1.15 \leq (f_t / f_{yk}) < 1.35$
 (Agg.k $\geq 7.5\%$)

ACCIAI DI CARPENTERIA
 S355J0 $f_{yk} \geq 355 \text{ N/mm}^2$
 $f_{tk} \geq 510 \text{ N/mm}^2$

LEGNO LAMELLARE
 GL24h $f_m, g, k \geq 24 \text{ N/mm}^2$
 $f_v, g, k \geq 3.50 \text{ N/mm}^2$
 $f_c, 90, g, k \geq 2.50 \text{ N/mm}^2$

Elemento	Copripetro minimo (mm)
DIAPRAMMI	75
FONDAZIONE E STRUTTURE INTERNE	40
FILASTRI	45

RESISTENZA AL FUOCO
 STRUTTURE INTERNE REI 120

1 Piano sottobanchine (-10.00)
 1 : 100

ABACO CODICI IDENTITA' E INCIDENZE ARMATURA

Codice Identità	Descrizione	Incidenza armatura
SB_BS03	Massetto di fondo in CLS sp. 50 mm	44.40 kg/m ²
SB_SS03	Soletta strutturale, in c.a. sp. 1200 mm	140.00 kg/m ²
SB_SS04	Soletta strutturale, in c.a. sp. 600 mm	140.00 kg/m ²
SB_SS05	Soletta strutturale, in c.a. sp. 250 mm	170.00 kg/m ²
SB_SS06	Soletta strutturale, in c.a. sp. 300 mm	100.00 kg/m ²
SB_SS07	Soletta strutturale, in c.a. sp. 800 mm	110.00 kg/m ²
SB_SS09	Soletta strutturale, in c.a. sp. 500 mm	110.00 kg/m ²
SB_SS10	Soletta strutturale, in c.a. sp. 400 mm	150.00 kg/m ²
ST_CS03	Scala gettata, in c.a. sp. 300 mm	95.00 kg/m ²
ST_CS07	Scala gettata, in c.a. sp. variabile	95.00 kg/m ²
ST_CS03	Scala gettata, in c.a. sp. 300 mm	95.00 kg/m ²
ST_CS03	Scala gettata, in c.a. sp. 300 mm	95.00 kg/m ²
ST_CS07	Scala gettata, in c.a. sp. variabile	95.00 kg/m ²
SC_CC06	Pilastro strutturale rettangolare, in c.a. 300x400 mm	290.00 kg/m ²
SC_CC07	Pilastro strutturale rettangolare, in c.a. 250x800 mm	290.00 kg/m ²
SC_CC08	Pilastro strutturale rettangolare, in c.a. 250x400 mm	290.00 kg/m ²
SC_CC09	Pilastro strutturale rettangolare, in c.a. 400x600 mm	290.00 kg/m ²
SC_CC10	Pilastro strutturale rettangolare, in c.a. 400x400 mm	290.00 kg/m ²
FU_FS04	Solettoni di fondo, in c.a. sp. 1000 mm	110.00 kg/m ²
FU_FS05	Solettoni di fondo, in c.a. sp. 500 mm	110.00 kg/m ²
FU_FS12	Solettoni di fondo, in c.a. sp. 400 mm	150.00 kg/m ²
SF_CB01	Trave Strutturale, in c.a. 300x1200 mm	170.00 kg/m ²
SF_CB02	Trave Strutturale, in c.a. 300x300 mm	100.00 kg/m ²
SF_CB03	Trave Strutturale, in C.A. 250x800 mm	140.00 kg/m ²
SF_CB04	Trave Strutturale, in C.A. 250x1050 mm	140.00 kg/m ²
SF_CB05	Trave Strutturale, in C.A. 250x500 mm	225.00 kg/m ²
SF_CB09	Trave Strutturale, in C.A. 500x400 mm	270.00 kg/m ²

ABACO CODICI IDENTITA' E INCIDENZE ARMATURA

Codice Identità	Descrizione	Incidenza armatura
SF_CB10	Trave Strutturale, in C.A. 800x1100 mm	170.00 kg/m ²
SF_HB02	Trave di cordolo, in c.a. 1300x350 mm	150.00 kg/m ²
SF_HB03	Trave di cordolo, in c.a. 1150x350 mm	150.00 kg/m ²
SF_HB05	Trave di cordolo, in C.A. 200x200mm	150.00 kg/m ²
SF_HB06	Trave di cordolo, in c.a. 400x350 mm	150.00 kg/m ²
DF_PA01	Paratia in Diaframmi, in c.a. sp. 800 mm	210.00 kg/m ²
DF_PA04	Paratia in Diaframmi, in c.a. sp. 600 mm	200.00 kg/m ²
WL_FO01	Fodera, in c.a. sp. 500 mm	120.00 kg/m ²
WL_FO04	Fodera, in c.a. sp. 400 mm	120.00 kg/m ²
WL_FO07	Fodera, in c.a. sp. 350 mm	120.00 kg/m ²
WL_FO09	Fodera, in c.a. sp. 600 mm	120.00 kg/m ²
WL_SE01	Setto strutturale, in c.a. sp. 200 mm	120.00 kg/m ²
WL_SE02	Setto strutturale, in c.a. sp. 250 mm	120.00 kg/m ²
WL_SE03	Setto strutturale, in c.a. sp. 300 mm	120.00 kg/m ²
WL_SE05	Setto strutturale, in c.a. sp. 500 mm	120.00 kg/m ²
WL_SE06	Setto strutturale, in c.a. sp. 600 mm	120.00 kg/m ²
WL_SE08	Setto strutturale, in c.a. sp. 800 mm	120.00 kg/m ²

ABACO CODICI IDENTITA' ELEMENTI COPERTURA

Codice Identità	Descrizione	Peso
SC_CO01	Supporto Strutturale, in carpenteria metallica 50mm	6.00 kg/m
SC_ST01	Pilastro strutturale a sezione variabile, in acciaio	1100 kg
SF_ST01	Trave Strutturale, in carpenteria metallica 500x250mm	130.00 kg/m
SF_PB01	Trave Prefabbricata, in legno lamellare 180x500 mm	-
SF_PB02	Trave Prefabbricata, in legno lamellare sp. variabile	-

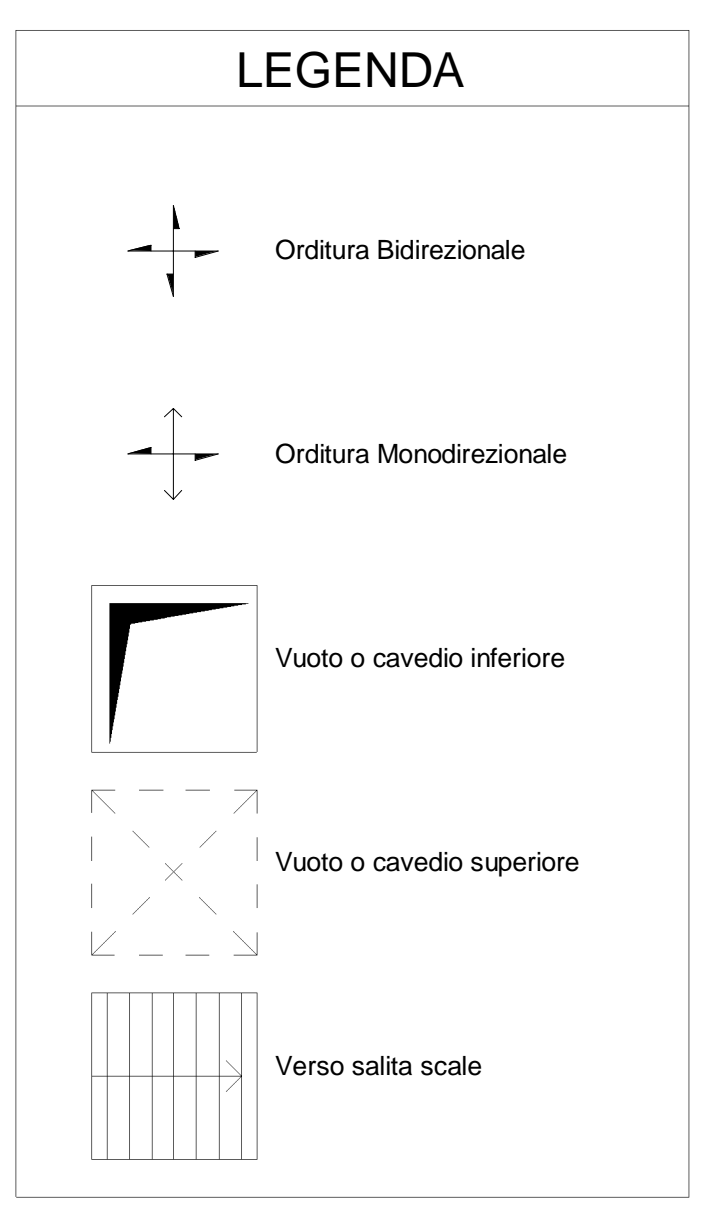

MINISTERO DELLE INFRASTRUTTURE E DELLA MOBILITÀ SOSTENIBILI
 STRUTTURA TECNICA DI MISSIONE

Mims
 COMUNE DI TORINO
 CITTA' DI TORINO

METROPOLITANA AUTOMATICA DI TORINO
 LINEA 2 - TRATTA POLI TECNICO - REBAUDENGO

PROGETTAZIONE DEFINITIVA
 Lotto Costruttivo 1: Rebaudengo - Bologna

PROGETTO DEFINITIVO	DIRETTORE PROGETTAZIONE	IL PROGETTISTA	INFRA.TO	INFRATRASPORTI.TO S.r.l.
Ing. R. Crova	Ing. F. Rizzi			
ELABORATO	REV.	SCALA	DATA	
BIM MANAGER Geom. L. D'Accardi	0	1:100	18/11/22	

PROGETTO STRUTTURALE - STAZIONI SUPERFICIALI
 PIANO SOTTOBANCHINA - CARPENTERIA PIANTA

REV.	EMISSIONE	DESCRIZIONE	DATA	REDATTO	CONTROL.	APPROV.	VISTO
0	EMISSIONE		26/01/22	SDA	EGA	FRI	RCR
1	EMISSIONE FINALE A SEGUITO DI VERIFICA PREVENTIVA		18/11/22	SDA	EGA	FRI	RCR

STAZIONE APPALTANTE
 ING. R. BERTASIO

RESPONSABILE UNICO DEL PROCEDIMENTO
 ING. A. STROZZIERO